

Montageanleitung

Art.-Nr. 11 115 0504
11 242 1100

Alu-Fußballtore 7,32x2,44 m, in Bodenhülsen stehend mit freier Netzaufhängung

Vielen Dank, dass Sie sich für ein Sport-Thieme Produkt entschieden haben!

Damit Sie viel Freude an diesem Gerät haben und die Sicherheit gewährleistet ist, sollten Sie diese Anleitung zunächst vollständig durchlesen, bevor Sie mit der Montage beginnen. Für Fragen und Wünsche stehen wir Ihnen gerne zur Verfügung.



1. Montage der Stahlpfosten für die „Freie Netzaufhängung“:

- a) Rollenhalter (U-Profil) mit Inbusschrauben M 6x16 und Fächerscheiben in die beiden oberen Gewindelöcher montieren.
 - b) Rolle mit Linsenkopfschraube M 6x25 und selbstsichernde Mutter M 6 in Rollenhalter einsetzen.
 - c) In die in der Mitte des Pfostens angebrachten Gewindelöcher Kunststoff-Klampe (Aufwickel-Element) mit Sechskantschrauben M 6x40 befestigen.
 - d) Kunststoff-Kappen auf Pfosten stecken.
3. In die Öse des Spannsesels Karabinerhaken einhängen und mit Tornetz verbinden.
4. Bodenhülsen für die Stahlpfosten gemäß Zeichnung einbauen und montierte Pfosten einstecken.
5. Zum Spannen des Netzes das Seil über die am Stahlpfosten montierte Rolle ziehen und an der Kunststoff-Klampe befestigen. Seilende um Pfosten wickeln und verknöten

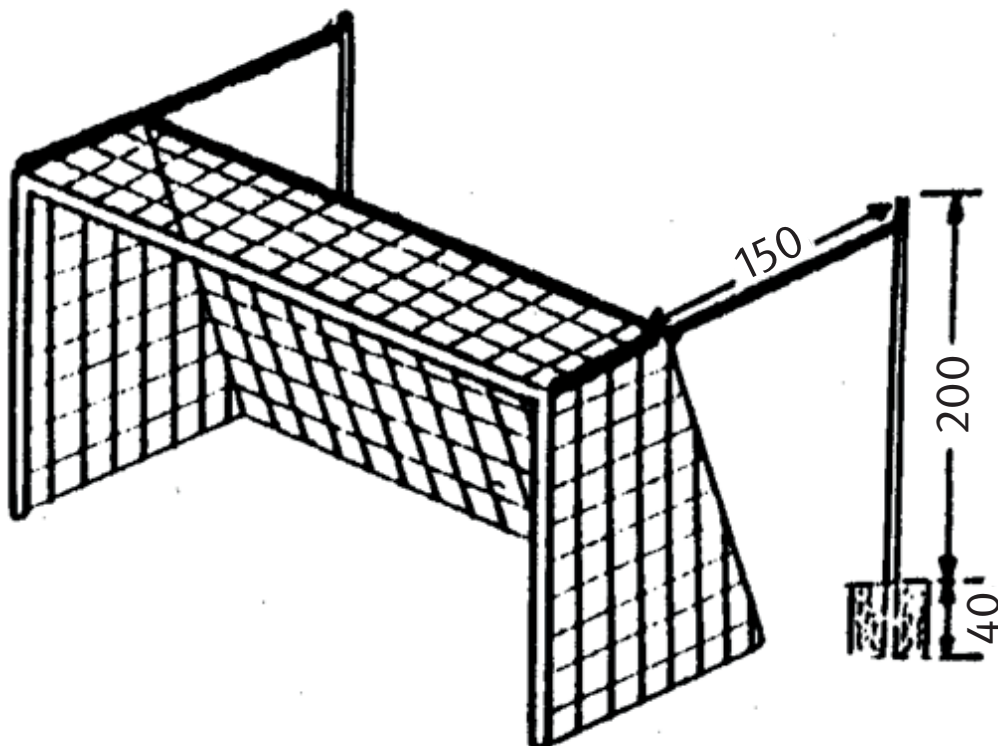

1. Assembly of steel uprights for „free hanging net“:

- a) Mount roller supports (U profile) in both upper thread holes with hexagonal socket screws M 6x16 and serrated lock washers.
 - b) Set roller in roller support with oval head screw M 6x25 and self locking nut M 6.
 - c) Fix plastic roller (take-up unit) into thread holes installed in the middle of the upright with hexagonal socket screws M 6x40.
 - d) Stick plastic covers on uprights.
3. Hang spring hook in the ring of the tensioning rope and link with net.
 4. Mount ground sockets for steel uprights according to drawing and put in prepared uprights.
 5. To tense the net draw the rope over the roller mounted at the steel upright and fix it at the plastic roller.
Roll rope end around the upright and knot it.

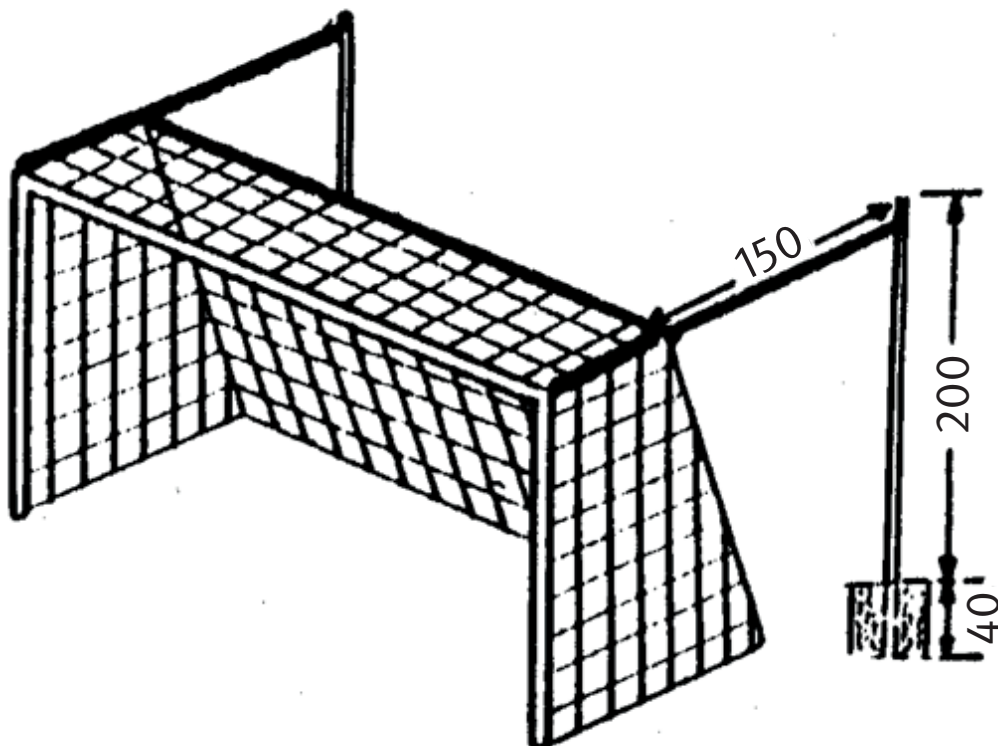

1. Montage des poteaux d'acier pour la "suspension libre du filet":

- a) Monter l'appui de poulie (profilé en U) dans les deux forures taraudées supérieures avec des vis à six pans creux M 6x16 et des rondelles.
 - b) Fixer la poulie à l'appui avec vis à tête bombée M 6x25 et écrou indesserable M 6.
 - c) Fixer la poulie plastique (bobine réceptrice) dans les forures taraudées installées au centre du poteau avec des vis à six pans creux M 6x40.
 - d) Enfoncer des capuchons plastiques sur les poteaux.
3. Accrocher le mousqueton dans l'anneau de la corde de tension et joindre avec le filet du but
 4. Installer les manchons pour les poteaux d'acier selon le dessin et enfoncer les poteaux préparés.
 5. Pour tendre le filet tirer la corde au-dessus de la poulie montée au poteau d'acier et fixer-la à poulie plastique. Enrouler la fin de la corde au poteau et nouer ensemble.

