

Montageanleitung für die Ballett-Schiene für Wandhalter

Vielen Dank, dass Sie sich für ein **Sport-Thieme**-Produkt entschieden haben. Damit Sie viel Freude an diesem Produkt haben, erhalten Sie im Folgenden wichtige Hinweise für Ihre Sicherheit sowie den Gebrauch und die Wartung des Geräts. Lesen Sie bitte diese Anleitung vollständig durch, bevor Sie mit der Montage bzw. Nutzung beginnen:



Abbildung 1: Explosionszeichnung



Abbildung 2: Zusammenbauzeichnung

Bitte überprüfen Sie die Lieferung auf Vollständigkeit:

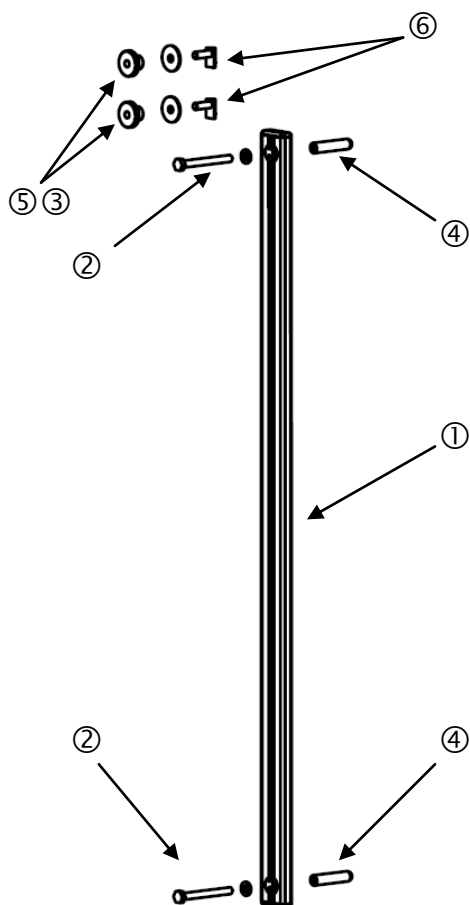
- ① 1 x Wandschiene 16 x 40; (Aluminium)
- ② 2 x Schlüsselschraube 8 x 80 mit Scheibe 8
- ③ 2 x Nylonscheibe Da= 30 mm
- ④ 2 x Nyldübel 12 x 60
- ⑤ 2 x Rändelmutter M 8, hohe Form, mit Scheibe 8
- ⑥ 2 x Gleitsteine mit Gewindestift M 8

1 Allgemein

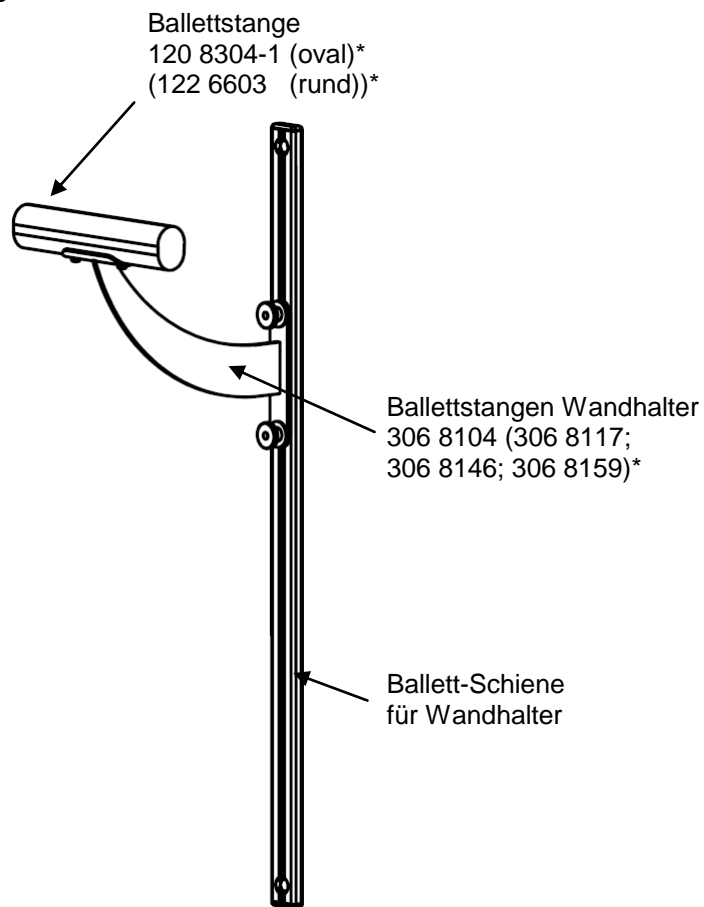
Die Ballett-Schiene für Wandhalter wurde konstruiert, um Ballettstangen in der Höhe verstellen zu können. Mit Hilfe der Wandschiene ① lassen sich Ballettstangen bis zu 70 cm in der Höhe variieren.

Es wird dadurch sowohl Erwachsenen als auch Kindern eine optimale Ballettstangenhöhe gewährleistet und ein körpergerechtes Training ermöglicht.

2 Aufbauanleitung

Schieben Sie die beiden Gleitsteine ⑥ durch die Befestigungslöcher in das Schienenprofil ①. Diese Löcher in der Schiene werden durch den Schraubenkopf der Wandbefestigung ausgefüllt.

Eine Montage der Gleitsteine ist im wandmontierten Zustand der Schiene nicht mehr möglich!

Die Gewindestifte ragen aus dem Schlitz der Schiene heraus.

Zeichnen Sie sich die Befestigungslöcher an der Wand an.

Sie besitzen einen vertikalen Abstand von 86 cm.

Bohren Sie die beiden Löcher in die Wand und stecken die Nylondübel ④ in die Bohrlöcher. Schrauben Sie die Wandschiene ① mit den Schlüsselschrauben und Scheiben ② mittels Nuss oder Ringschlüssel an der Wand fest.

Stecken Sie anschließend die Nylonscheiben ③ auf die Gewindestifte der Gleitsteine ⑥ und dann den Wandhalter* auf.

Positionieren Sie alles auf der richtigen Höhe und verschrauben es mit der Rändelmutter und Scheibe 8 ⑤.

Die Nylonscheibe ③ wird zwischen Ballettstangenhalter und Schiene positioniert. Sie verhindert ein Zerkratzen der Aluminiumschiene durch den Wandhalter.

Die mit * gekennzeichneten Artikel gehören nicht zum Lieferumfang!

**Achtung: Das Gerät nicht überlasten oder beklettern!
Belastung max. 50 kg**



Wartungshinweise und Pflege

Hinweis:

Führen Sie in regelmäßigen Abständen eine Sichtprüfung durch. Aufgrund unserer kontinuierlichen Qualitätsprüfung der Produkte können sich technische Änderungen ergeben, die zu geringfügigen Abweichungen in der Anleitung führen kann. Kontrollieren Sie regelmäßig die Schraubverbindungen auf ihren festen Sitz.

Prüfen Sie das Gerät auf eventuelle Beschädigungen, und tauschen Sie verschlissene Teile aus.

Für Fragen stehen wir Ihnen gerne zu Verfügung
Ihr **Sport-Thieme** Team