

Sport-Thieme Basketball-Wandanlage „Indoor“

Vielen Dank, dass Sie sich für ein Sport-Thieme Produkt entschieden haben!

Damit Sie viel Freude an diesem Produkt haben und die Sicherheit gewährleistet ist, sollten Sie diese Anleitung vor dem Gebrauch zunächst vollständig durchlesen.

Bewahren Sie die Anleitung gut auf. Für Fragen und Wünsche stehen wir Ihnen gerne zur Verfügung.



Abbildung 1: Basketball-Wandanlage „Indoor“

Produktbeschreibung

Verwendungszweck:

Dieses Produkt ist nur für den bestimmungsgemäßen Gebrauch zu verwenden. Missbrauch jeglicher Art führt zur Beeinträchtigung der Sicherheit und zum Verlust der Gewährleistung!

Die Sport-Thieme Basketball-Wandanlage "Indoor" ist für Räume und Hallen mit überschaubarem Platz geeignet. Die Ausladung beträgt 13 cm, sodass die Anlage wenig Platz im Raum einnimmt. Die insgesamt 45 kg schwere Anlage ist starr und nicht schwenkbar.

Maße Wandgerüst: 82x60x13 cm

Maximale Höhenverstellbarkeit: 45 cm

Maße Zielbrett: 120x90x1,8 cm

Gesamtgewicht: 45 kg

Maximale Belastbarkeit:



Abbildung 2: max. Belastbarkeit

SPORT-THIEME

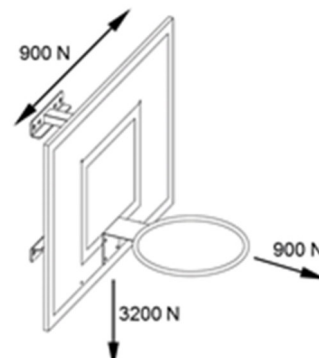

Achtung!

- Den Artikel nicht überlasten oder beklettern!
- Es ist darauf zu achten, dass sich kein Spieler an den Korb hängt!
- Der Kontakt mit Chemikalien, insbesondere Säuren, ist unbedingt zu vermeiden!
- Scharfe Kanten können die Oberfläche beschädigen!
- Das Gerät vor Feuchtigkeit schützen!
- Nur für den Innenbereich geeignet!

Modifikation von Produkten:

Modifikation jeglicher Art führt zur Beeinträchtigung der Sicherheit und zum Verlust der Gewährleistung!

Montage

Benötigte Werkzeuge: 2 Schraubenschlüssel SW 17, Innensechskantschlüssel 6mm

Benötigte Personenzahl: 2

Benötigte Zeit: 120 min

Wandmontage:

Bevor Sie den Artikel montieren, sollten Sie die Wand prüfen, an der er befestigt werden soll. Es sollte eine massive tragende Wand sein (Kalksandstein, Stahlbeton oder Holzbalken), welche die geforderten Zugkräfte der Befestigungselemente sicher aufnehmen kann. Achten Sie darauf, keine statisch tragenden Gebäudeteile anzubohren.

Wenn Sie sich nicht sicher sind, dass die Wand die Kräfte aufnimmt, konsultieren Sie bitte einen Statiker.

Befestigungsmaterial:

Verwenden Sie je nach Beschaffenheit Ihrer Wand entsprechendes Befestigungsmaterial.

Stückliste:

<u>Nr.</u>	<u>Anzahl</u>	<u>Bezeichnung</u>
1	1	Wandgerüst (Artikelnummer: 205 8030)
2	1	Zielbrett Multiplex 120 x 90 cm (Artikelnummer: 345 4419)
3	1	Basketballkorb (Artikelnummer: 287 9505)
4	4	Senkschraube mit Innensechskant DIN 7991 – M10 x 60
5	4	Sechskantschraube DIN 931 – M10 x 75
6	1	Sechskantschraube DIN 933 – M10 x 25
7	4	Sechskantmutter DIN 936 – M10
8	9	Sicherungsmutter DIN 985 – M10
9	6	Unterlegscheibe DIN 125 – A 10,5
10	9	Unterlegscheibe DIN 9021 – 10,5



Abbildung 3: Basketball-Wandanlage „Indoor“

Montageschritt 1

Als erstes muss das Wandgerüst an der Wand befestigt werden. Verwenden Sie dafür je nach Untergrund entsprechendes Montagematerial. Die erforderlichen Bohrmaße entnehmen Sie bitte der Abb. 4. Die Basketball-Übungsanlage sollte so befestigt werden, dass Sie den Lasten aus Abb. 2 ohne bleibende Verformungen standhält.

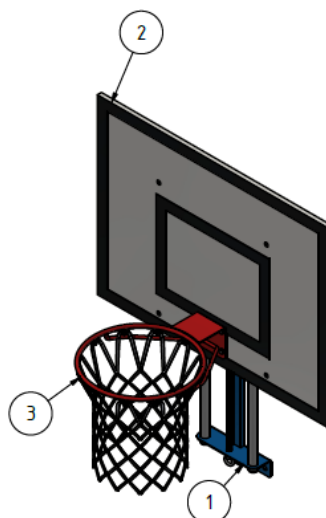

Abbildung 4: Bohrmaße

Montageschritt 2

Ist das Wandgerüst fest an der Wand angebracht, können Sie als nächstes das Zielbrett daran montieren. Verwenden Sie dazu die Senkschrauben mit Innensechskant (4), die großen Unterlegscheiben (10) und Sicherungsmuttern (8) wie in Abb. 5 dargestellt.

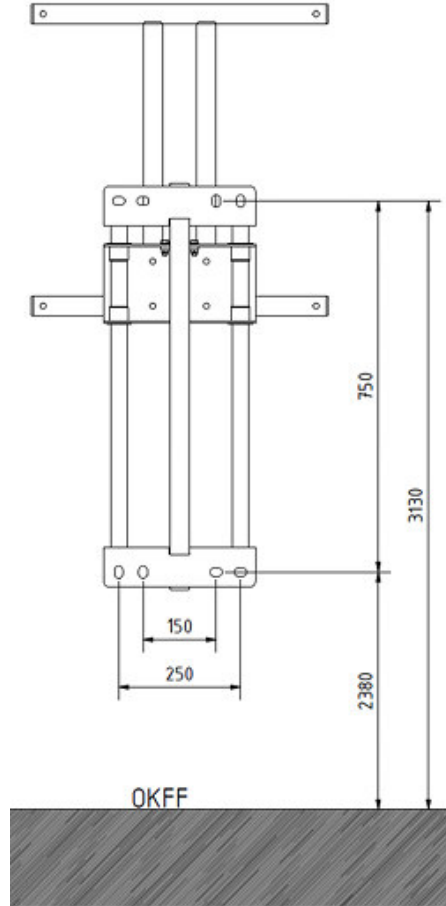

Abbildung 5: Montage Zielbrett

Montageschritt 3

Im nächsten Schritt wird der Basketballkorb montiert. Verwenden Sie dazu die Sechskantschrauben (5), kleine sowie große Unterlegscheiben (9,10), Sechskant (7) - und Sicherungsmuttern (8) sowie in Abb. 6 dargestellt.

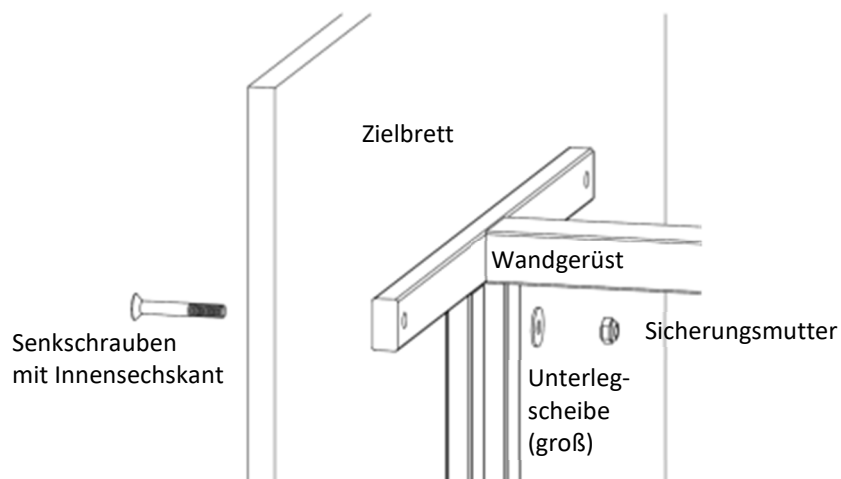

Abbildung 6: Montage Basketballkorb

Montageschritt 4

Zur Höhenverstellung muss der Haken der Kurbelstange (Art.Nr. 205 7503) wie in Abb. 7 in den Ring, der sich an der Unterseite des Wandgerüsts befindet, eingehängt werden. Durch Drehen der Kurbelstange kann die Basketballanlage in die gewünschte Höhe gebracht werden.

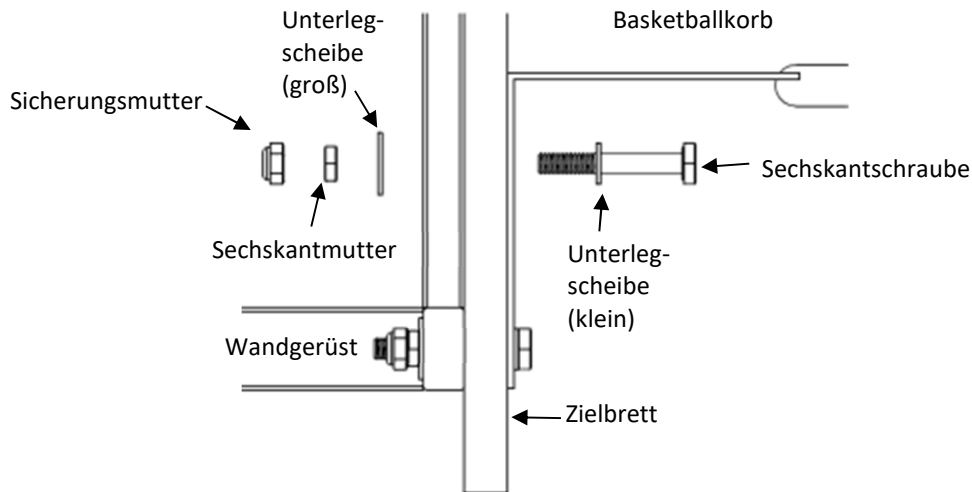

Abbildung 7: Höhenverstellung

Wartungshinweise und Pflege / Zusatzinformationen

Hinweise zur regelmäßigen Kontrolle:

- Führen Sie in regelmäßigen Abständen eine Sichtprüfung durch.
- Aufgrund unserer kontinuierlichen Qualitätsprüfung der Produkte können sich technische Änderungen ergeben, die zu geringfügigen Abweichungen in der Anleitung führen.
- Kontrollieren Sie regelmäßig die Schraubverbindungen auf ihren festen Sitz.
- Prüfen Sie den Artikel auf eventuelle Beschädigungen und tauschen Sie verschlissene Teile aus.
- Überprüfen Sie den Zustand von Holzelementen, denn durch die Nutzung können Absplitterungen oder andere Gebrauchsspuren entstehen.

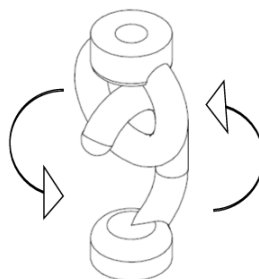
Wartungsarbeiten:

- Der Artikel sollte jährlich einer Sicherheitsrevision durch eine Fachfirma unterzogen werden.
- Kontakt für Wartung: 05357 18181 oder sgs@sport-thieme.de

Bei Fragen stehen wir Ihnen gerne zur Verfügung.

Ihr Sport-Thieme Team