

Sport-Thieme Basketballanlage „Orlando“

Vielen Dank, dass Sie sich für ein Sport-Thieme Produkt entschieden haben!

Damit Sie viel Freude an diesem Gerät haben und die Sicherheit gewährleistet ist, sollten Sie diese Anleitung zunächst vollständig durchlesen, bevor Sie mit der Montage beginnen. Für Fragen und Wünsche stehen wir Ihnen gerne zur Verfügung.



Montagehinweis:

Alle Basketballanlagen, auch wenn sie nur Ausstellungszwecken dienen, müssen gemäß den Anweisungen montiert und mit Ballast beschwert werden. Nichtbeachtung der Anweisungen kann zu schweren Verletzungen führen.

Bitte lesen Sie vor der Montage alle Warn- und Sicherheitshinweise. Es wird empfohlen, Kinder beim Spielen mit der Anlage zu beaufsichtigen. Die Anlage muss von mindestens vier Erwachsenen gemeinsam zusammengebaut werden!

Wir freuen uns, dass Sie sich für eines unserer vielen guten Produkte entschieden haben. Wir sind uns sicher, dass Sie mit Ihrer Wahl sehr zufrieden sein werden.

Teileliste

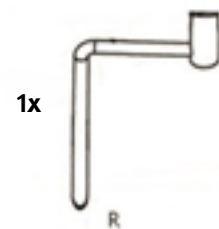
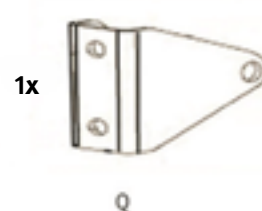
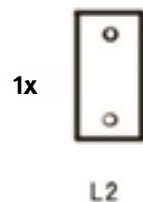
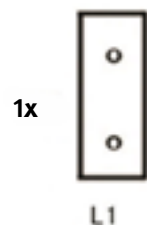
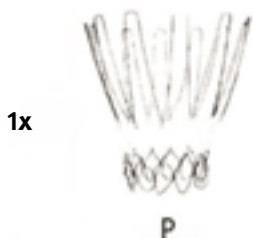
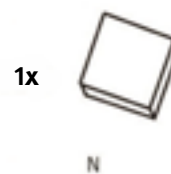
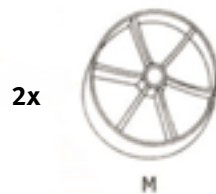
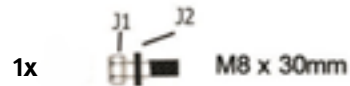
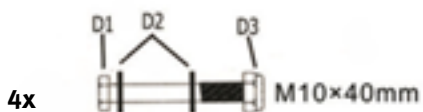
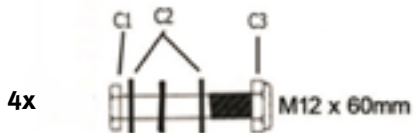
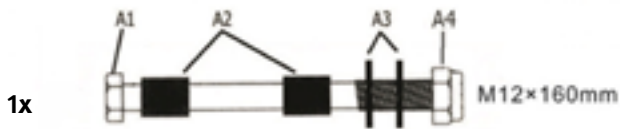

Teileliste (Forts.)

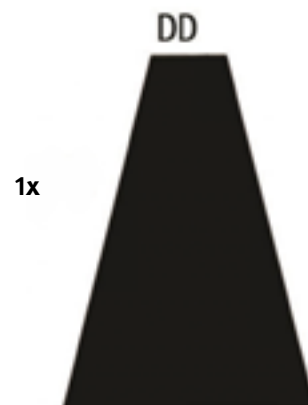
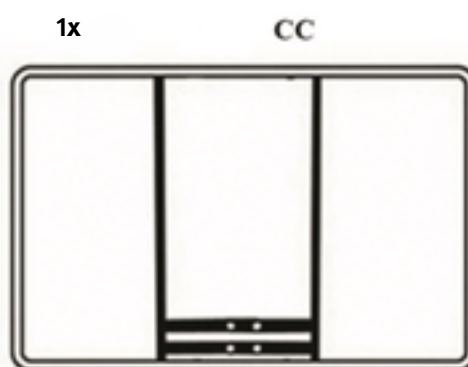
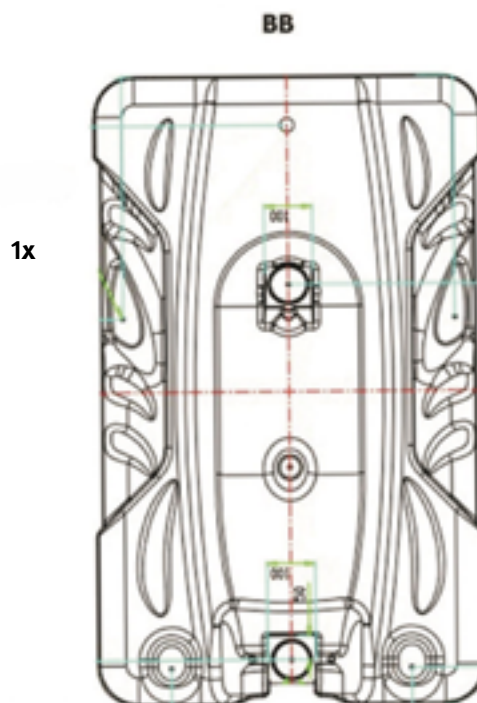
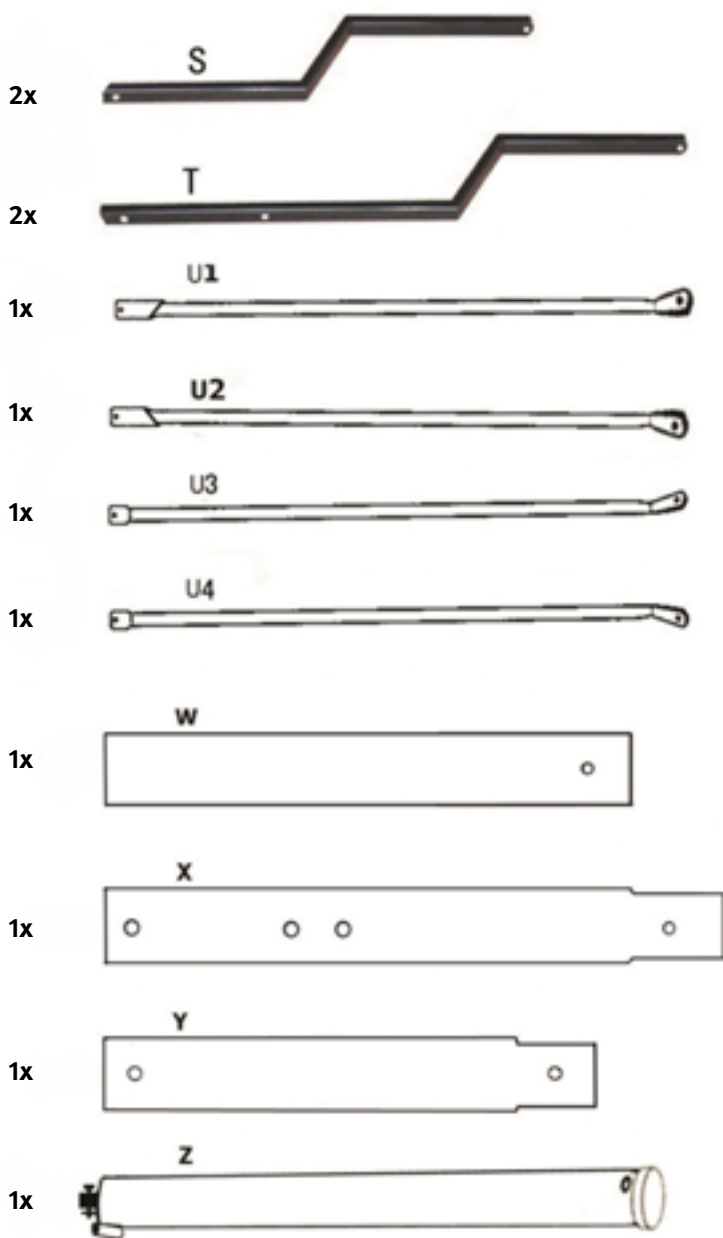

Montage

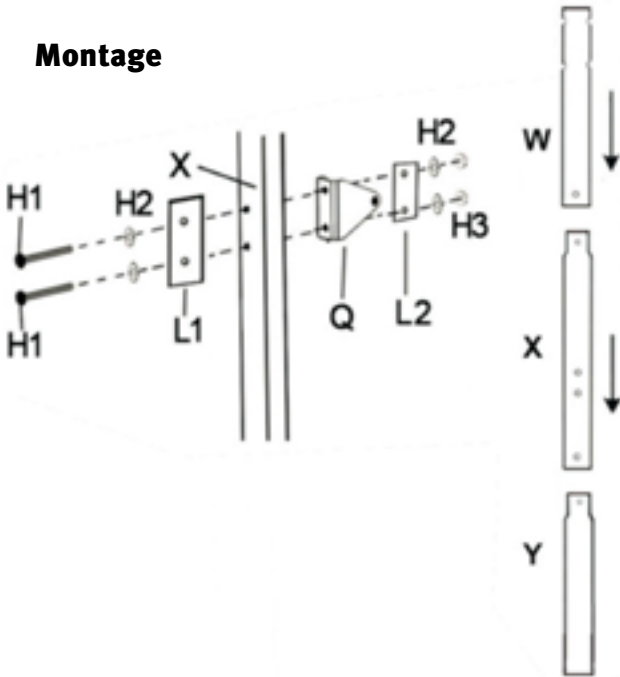

Stecken Sie die drei Pfosten W, X und Y wie abgebildet zusammen.
Befestigen Sie die Winkelplatte Q, die Platten L1 und L2 mit den Schrauben H1, H2 und H3 am mittleren Pfosten (X).

Schlagen Sie den zusammengesteckten Pfosten einige Male kräftig auf ein Stück Restholz.

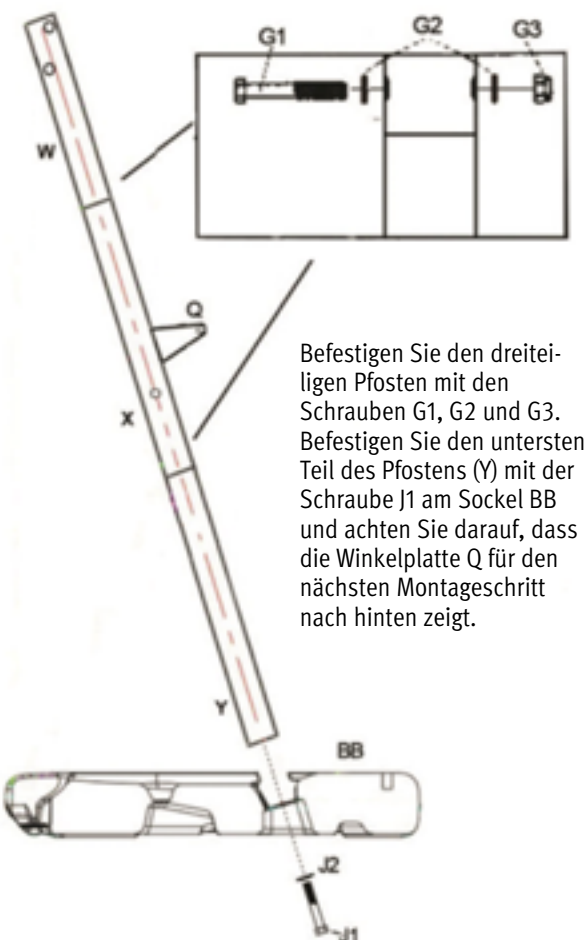

Befestigen Sie den dreiteiligen Pfosten mit den Schrauben G1, G2 und G3. Befestigen Sie den untersten Teil des Pfostens (Y) mit der Schraube J1 am Sockel BB und achten Sie darauf, dass die Winkelplatte Q für den nächsten Montageschritt nach hinten zeigt.

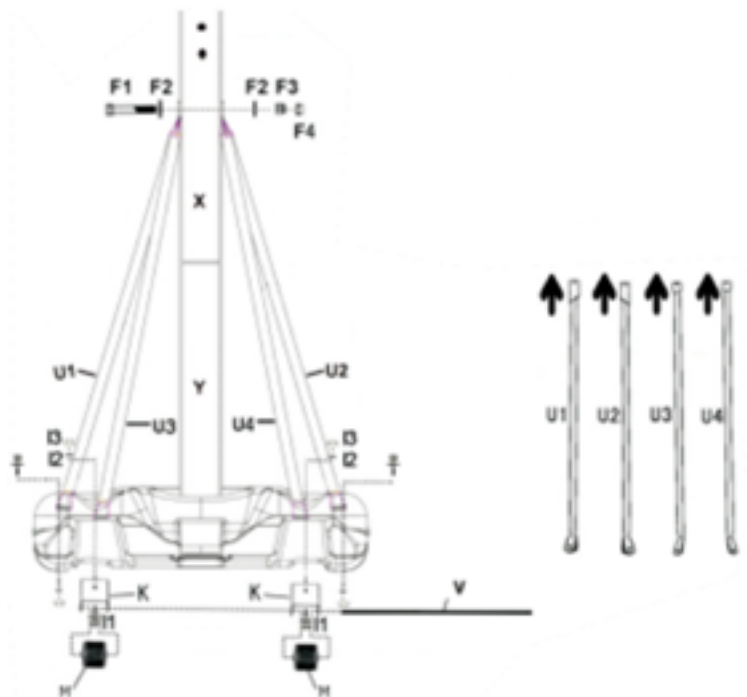

Befestigen Sie das obere Ende der vier Streben U1, U2, U3 und U4 mit den Schrauben F1, F2, F3 und F4 am mittleren Pfosten (X). Beachten Sie dabei, dass das obere Ende der Streben U1 und U2 am mittleren Pfosten (X) anliegt, und zwar innerhalb der Streben U3 und U4.
Schieben Sie die Radachse V wie oben abgebildet in die Räder M, die Radhalterungen K und den Sockel BB.

Montage (Forts.)

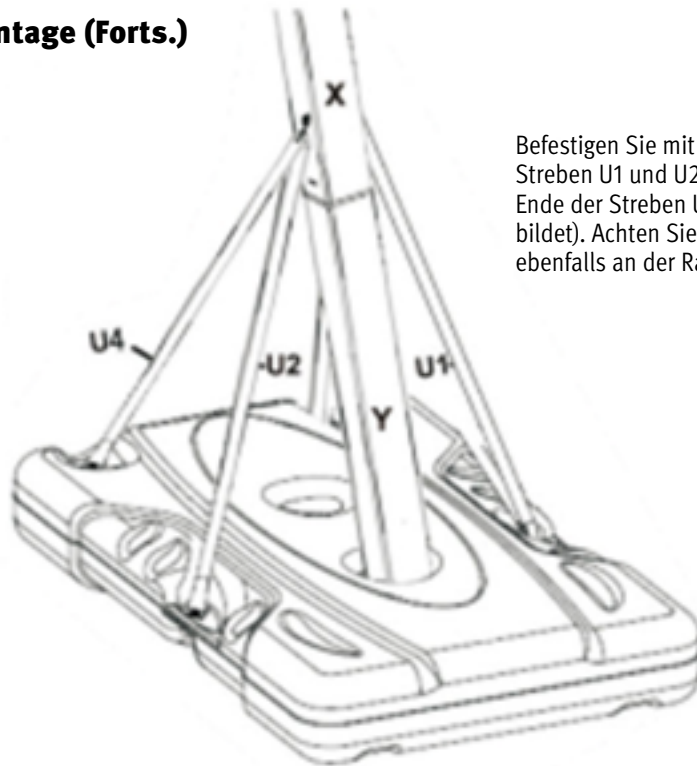

Befestigen Sie mit den Schrauben I1, I2, I3 und I4 das untere Ende der Streben U1 und U2 an den beiden Seiten des Sockels BB und das untere Ende der Streben U3 und U4 an der Vorderseite des Sockels BB (wie abgebildet). Achten Sie darauf, dass das untere Ende der Streben U3 und U4 ebenfalls an der Radhalterung K befestigt ist.

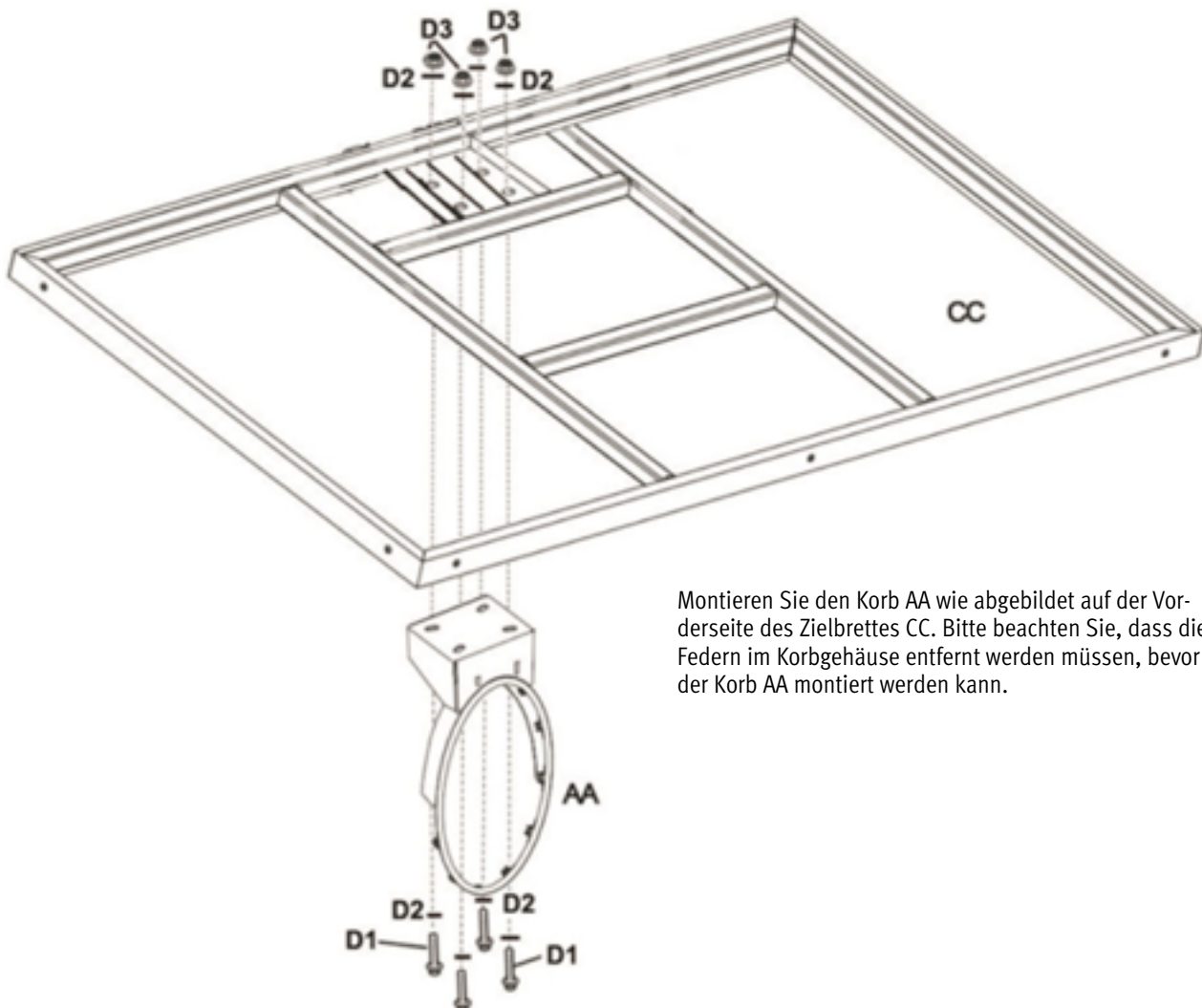

Montieren Sie den Korb AA wie abgebildet auf der Vorderseite des Zielbrettes CC. Bitte beachten Sie, dass die Federn im Korbgehäuse entfernt werden müssen, bevor der Korb AA montiert werden kann.

Montage (Forts.)

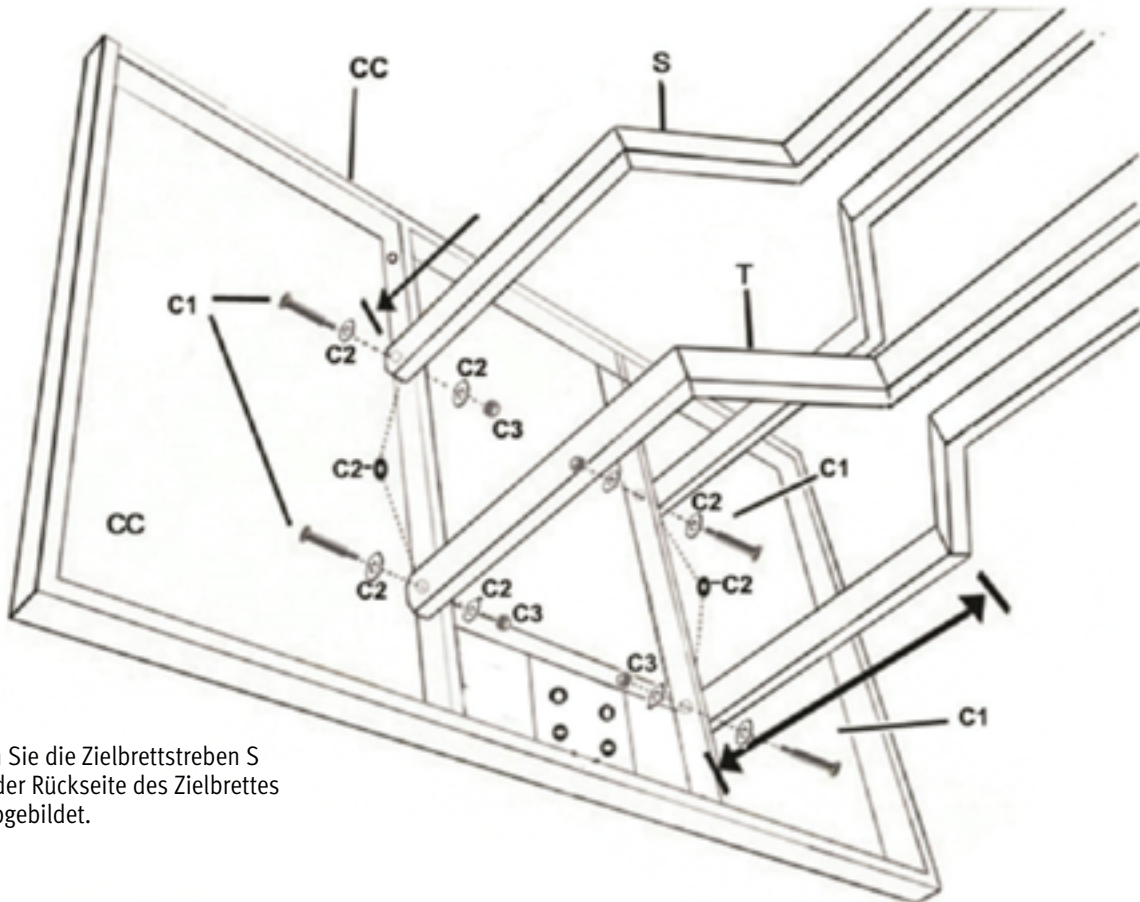

Montieren Sie die Zielbrettstreben S und T an der Rückseite des Zielbrettes CC, wie abgebildet.

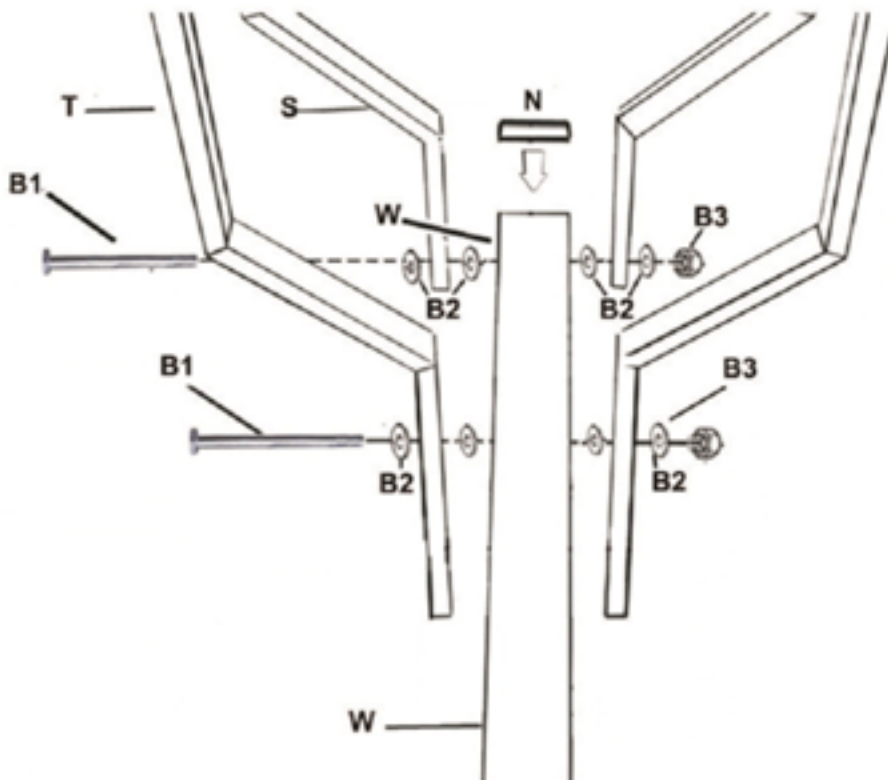

Montieren Sie die Zielbrettstreben S und T am oberen Pfostenteil (W).

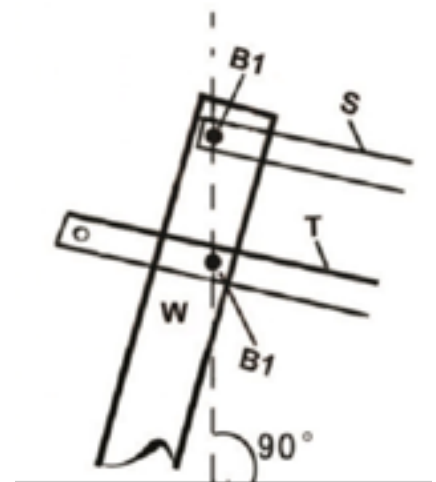

Bitte achten Sie bei der Montage der Höhenverstellung und des Bretts auf die richtigen Streben, Schrauben und Löcher. Sollte hier etwas falsch montiert wurden sein, kann es dazu führen, dass die Anlage nicht senkrecht steht.

Montage (Forts.)

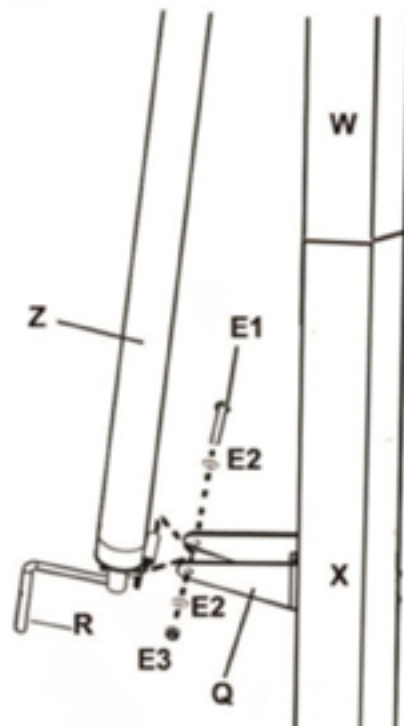
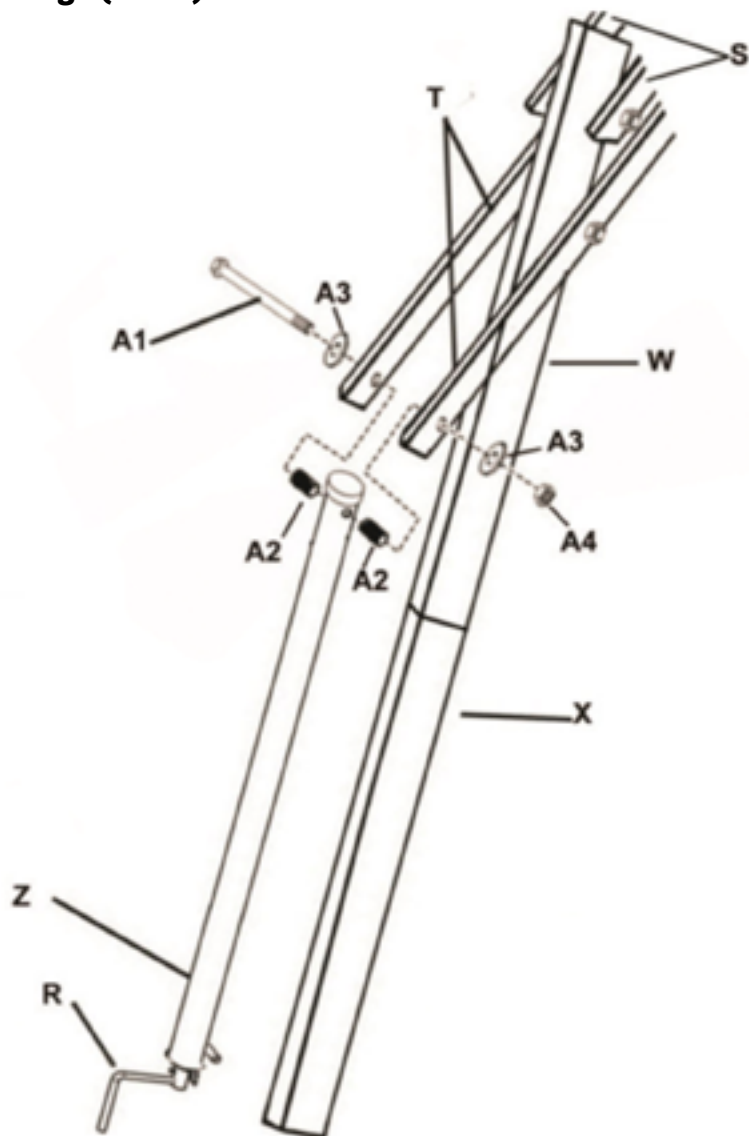

Montieren Sie die Höhenverstellung Z, wie abgebildet.

Montage (Forts.)

Befestigen Sie Strebe DD an den Streben U1 und U2, mithilfe von Klettverschlüssen.

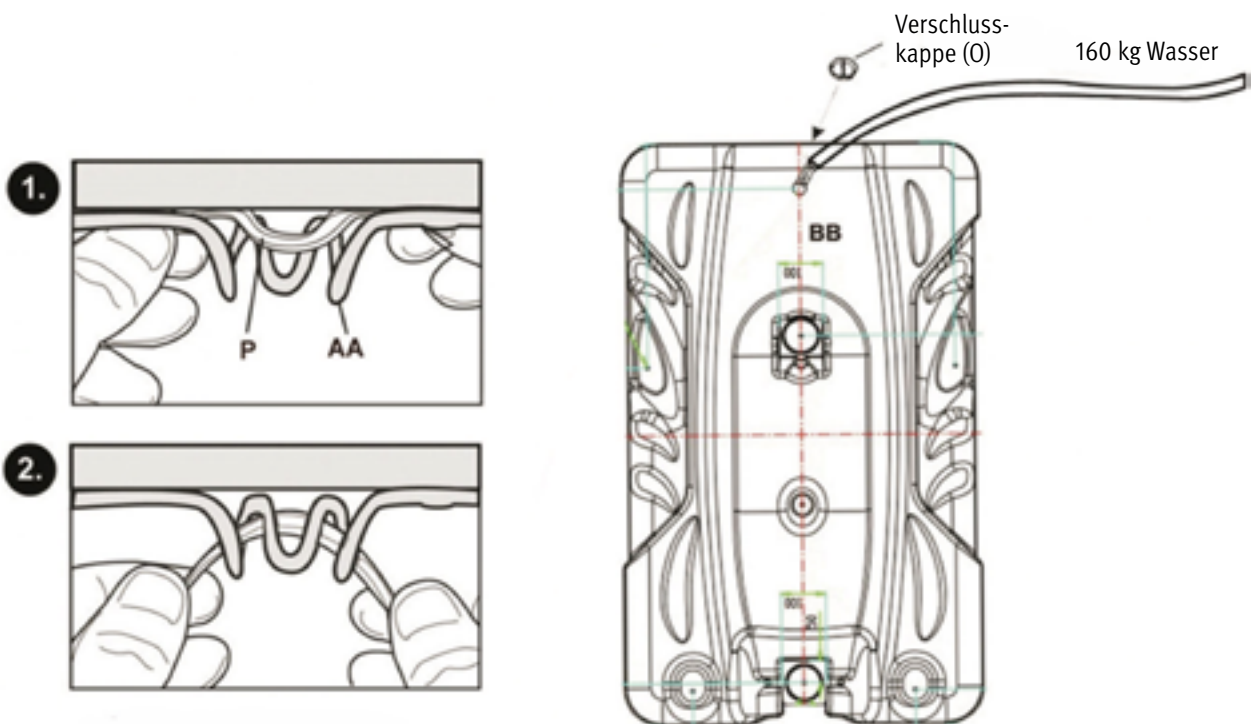
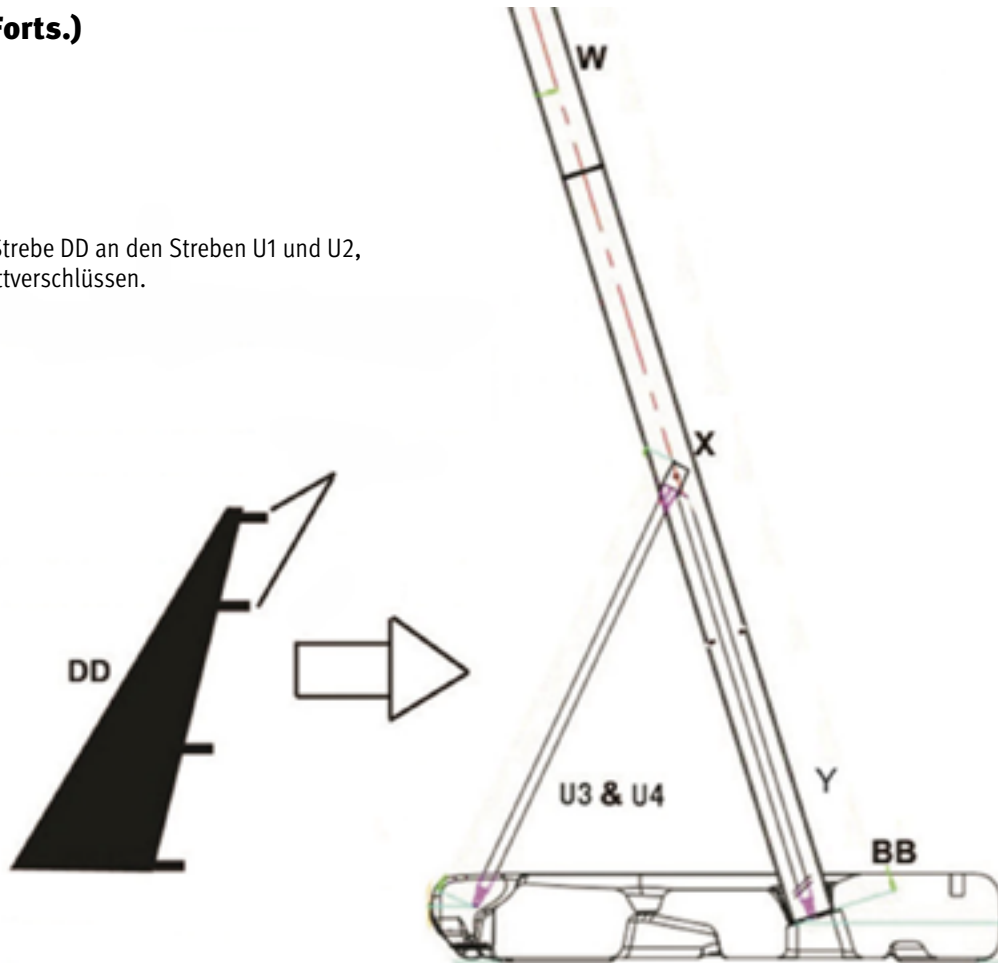

Befestigen Sie Netz P an Basketballkorb AA.

Füllen Sie den Standfuß mit Wasser oder Sand.

SICHERHEITSHINWEISE

Stellen Sie sicher, dass alle Spieler mit den Regeln für den sicheren Gebrauch der Anlage vertraut sind und diese einhalten. Aus Sicherheitsgründen sollten Sie nicht versuchen, diese Anlage aufzubauen, ohne die Anweisungen genau zu befolgen. Überprüfen Sie den gesamten Karton und die Innenseite des Verpackungsmaterials auf Teile und/oder zusätzliches Anleitungsmaterial. Bevor Sie mit der Montage beginnen, lesen Sie die Anleitung und identifizieren Sie die Teile anhand ihrer Kennzeichnung und der in diesem Dokument enthaltenen Teilleiste. Die ordnungsgemäße und vollumfängliche Montage, Verwendung und Beaufsichtigung sind für den korrekten Betrieb und zur Verringerung der Unfall- und Verletzungsgefahr unerlässlich. Wenn die Anlage nicht ordnungsgemäß aufgebaut, instandgehalten und benutzt wird, besteht ein hohes Risiko schwerer Verletzungen.

Seien Sie vorsichtig, wenn Sie bei der Montage eine Leiter verwenden.

Für diesen Vorgang wird empfohlen, dass vier (4) kompetente Erwachsene zusammenarbeiten.

Prüfen Sie den Sockel regelmäßig auf undichte Stellen. Langsame Lecks können dazu führen, dass die Anlage unerwartet umkippt.

Setzen Sie die Pfostenteile richtig zusammen (falls zutreffend). Andernfalls könnten sich die Pfostenteile während des Spiels und/oder des Transports der Anlage lösen.

Klima, Korrosion oder Missbrauch können zu einer defekten Anlage führen.

Die Mindestspielhöhe beträgt 1,98 m (6' 6") bis zum unteren Rand des Zielbretts.

Diese Anlage ist nur für den Gebrauch im Privatbereich und NICHT für ausgiebige Wettkämpfe gedacht.

Lesen und befolgen Sie den am Pfosten angebrachten Warnhinweis.

Die Lebensdauer Ihrer Basketballanlage hängt von vielen Bedingungen ab. Das Klima, die Platzierung sowie der Standort des Ständers und die Einwirkung von ätzenden Stoffen wie Pestiziden, Herbiziden oder Salzen spielen eine Rolle.

Bei der Höhenverstellung wird die Aufsicht durch einen Erwachsenen empfohlen.

WARNUNG

Lesen Sie die unten aufgeführten Warnhinweise, bevor Sie dieses Produkt verwenden.

Nichtbeachten der Warnhinweise kann zu schweren Verletzungen und/oder Sachschäden führen.

Stellen Sie sicher, dass alle Spieler mit den Regeln für den sicheren Gebrauch der Anlage vertraut sind und diese befolgen.

1. NICHT an den Korb oder irgendeinen anderen Teil der Anlage, einschließlich Zielbrett, Streben oder Netz HÄNGEN.
2. Während des Spiels, insbesondere bei einem Dunk, das Gesicht vom Zielbrett, Korb und Netz fernhalten. Es besteht die Gefahr schwerer Verletzungen, wenn Zähne/Gesicht mit dem Zielbrett, Korb oder Netz in Berührung kommen.
3. Sockel und/oder Pfosten nicht zum Rutschen, Klettern, Rütteln oder darauf/daran Spielen benutzen.
4. Sockel nach dem Aufbau der Anlage komplett mit Wasser oder Sand füllen. Anlage niemals in aufrechter Position stehen lassen, ohne dass der Sockel mit einem Gewicht befüllt ist, da der Ständer sonst umkippen und Verletzungen verursachen kann.
5. Beim Einstellen der Höhe oder beim Verschieben der Anlage Hände und Finger von den beweglichen Teilen fernhalten.
6. Kinder dürfen die Anlage nicht verschieben und einstellen.
7. Während des Spiels keinen Schmuck (Ringe, Uhren, Halsketten usw.) tragen, da sich Gegenstände im Netz verfangen können.
8. Die Oberfläche unter dem Sockel muss glatt und frei von Kies oder anderen scharfen Gegenständen sein, denn Löcher verursachen Lecks und können die Anlage zum Umkippen bringen.
9. Organisches Material vom Sockel fernhalten. Gras, Laub usw. können zu Korrosion und/oder Schäden führen.
10. Ständer auf Anzeichen von Korrosion (Rost, Grübchenbildung, Absplittern) prüfen und mit einem Emallack anstreichen. Wenn irgendwo Rost durch den Stahl eingedrungen ist, Pfosten sofort ersetzen.
11. Anlage vor jedem Einsatz auf ordnungsgemäßen Ballast, lockere Beschläge, übermäßigen Verschleiß und Korrosionsspuren überprüfen und defekte Teile vor dem Einsatz reparieren.
12. Vor jedem Gebrauch Stabilität der Anlage prüfen.
13. Anlage nicht bei Wind und/oder schlechtem Wetter benutzen; der Ständer kann umkippen. Anlage in ihrer Aufbewahrungspose und/oder an einem windgeschützten Ort aufstellen, der frei von persönlichen Gegenständen und/oder überhängenden Kabeln und Leitungen ist.
14. Niemals mit einem beschädigten Gerät spielen.
15. Beim Verschieben der Anlage vorsichtig vorgehen, damit sich die Höheneinstellung nicht bewegt.
16. Pfostenspitze stets mit einer Verschlusskappe abdecken.
17. Wasser im Sockel nicht einfrieren lassen. Bei Temperaturen unter dem Gefrierpunkt, Sockel mit Wasser und neun Liter ungiftigem Frostschutzmittel oder komplett mit Sand füllen oder vor der Lagerung vollständig entleeren. (Kein Salz verwenden.)
18. Während des Verschiebens der Anlage darf niemand auf dem Sockel stehen oder sitzen, und es darf kein zusätzlicher Ballast auf dem Sockel sein.
19. Anlage nie unbeaufsichtigt lassen. Anlage nicht benutzen, wenn die Räder zum Fahren eingestellt sind.
20. Vorsicht beim Verschieben der Anlage auf einer unebenen Fläche. Die Anlage kann umkippen.
21. Äußerste Vorsicht, wenn die Anlage auf einer schrägen Fläche aufgestellt wird. Die Anlage kann hier leichter umkippen.
22. Für die ordnungsgemäße Installation und Wartung, siehe Betriebsanleitung.

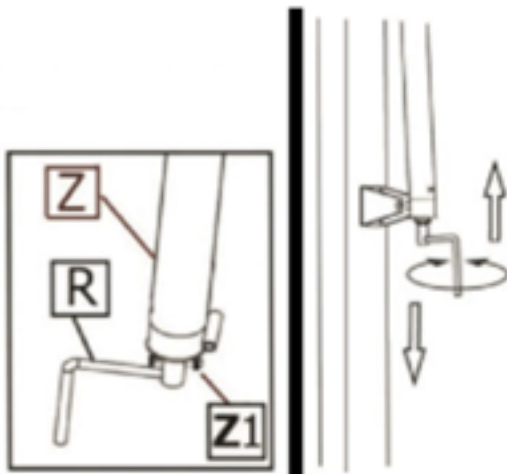

HÖHENVERSTELLUNG

Zielbrett und Korbhöhe sind von 228,6 cm bis 304 cm verstellbar. Drehen Sie die Kurbel, um das Zielbrett zu erhöhen oder abzusenken.

Die Kurbel (R) kann abgenommen, indem der kleine Bolzen (Z1) am Ende der Höhenverstellung (Z) entfernt wird.



VERSCHIEBEN DER ANLAGE

1. Stellen Sie die Höhe des Zielbretts auf die niedrigste Position.
2. Halten Sie den Pfosten und kippen Sie die Basketballanlage auf sich zu, bis die Räder den Boden berühren.
3. Schieben Sie die Basketballanlage an den gewünschten Ort.
4. Drücken Sie die Basketballanlage vorsichtig hoch, bis sie aufrecht steht.
5. Prüfen Sie die Anlage auf Stabilität.