

Sport-Thieme Boxsack-Halterung „Profi“

Vielen Dank, dass Sie sich für ein Sport-Thieme Produkt entschieden haben!

Damit Sie viel Freude an diesem Produkt haben und die Sicherheit gewährleistet ist, sollten Sie diese Anleitung vor dem Gebrauch zunächst vollständig durchlesen.

Bewahren Sie die Anleitung gut auf. Für Fragen und Wünsche stehen wir Ihnen gerne zur Verfügung.



Abbildung 1: Boxsack-Halterung

Produktbeschreibung

Verwendungszweck:

Dieses Produkt ist nur für den bestimmungsgemäßen Gebrauch zu verwenden. Missbrauch jeglicher Art führt zur Beeinträchtigung der Sicherheit und zum Verlust der Gewährleistung!

Die Sport-Thieme Boxsack-Halterung "Profi" ist für Boxsäcke bis 60 kg ausgelegt.

Maße: 100x26x106 cm

Maximale Belastbarkeit: Boxsäcke bis 60 kg



Achtung!

- Den Artikel nicht überlasten oder beklettern!
- Bei unsachgemäßer Handhabung besteht Kippgefahr!
- Scharfe Kanten können die Oberfläche beschädigen!
- Das Gerät vor Feuchtigkeit schützen!
- Nur für den Innenbereich geeignet!

SPORT-THIEME®
Schulsport · Vereinssport · Fitness · Therapie

Wir sind Ihr Team!

Sport-Thieme GmbH · 38367 Grasleben · www.sport-thieme.de
Tel. 053 57-18181 · Fax 053 57-18190 · info@sport-thieme.de

Modifikation von Produkten:

Modifikation jeglicher Art führt zur Beeinträchtigung der Sicherheit und zum Verlust der Gewährleistung!

Montage

Benötigte Werkzeuge: Schraubenschlüssel SW 17, Bohrer

Benötigte Personenzahl: 1-2

Benötigte Zeit: 30 min

Wandmontage:

Bevor Sie den Artikel montieren, sollten Sie die Wand prüfen, an der er befestigt werden soll. Es sollte eine massive tragende Wand sein (Vollziegel, Kalksandstein, Stahlbeton oder Holzbalken), welche die geforderten Zugkräfte der Befestigungselemente sicher aufnehmen kann. Achten Sie darauf, keine statisch tragenden Gebäudeteile anzubohren. Wenn Sie sich nicht sicher sind, dass die Wand die Kräfte aufnimmt, konsultieren Sie bitte einen Statiker.

Befestigungsmaterial:

Verwenden Sie je nach Beschaffenheit Ihrer Wand entsprechendes Befestigungsmaterial. Dieses sollte eine Zuglast von mindestens 1 kN aufnehmen können.

Stückliste:

Position	Anzahl	Beschreibung
1	1	Wandträger mit Befestigungslaschen
2	1	Tragprofil horizontal
3	1	Diagonalstrebe
4	6	Sechskantschraube M10x60
5	1	Senkkopfschraube M10x55
6	6	Sechskantstopfmutter M10
7	1	Ringmutter M10
8	1	Karabinerhaken 80x8



Abbildung 2: Boxsack-Halterung

Montageschritt 1

Stecken Sie die Einzelteile, wie in Abbildung 3 dargestellt, zusammen. Verschrauben Sie nun alle Komponenten miteinander. Beachten Sie die Steckrichtung der Schrauben.

Die Sechskantschraube mit der Länge 55 mm ist für die Ringschraube vorgesehen.

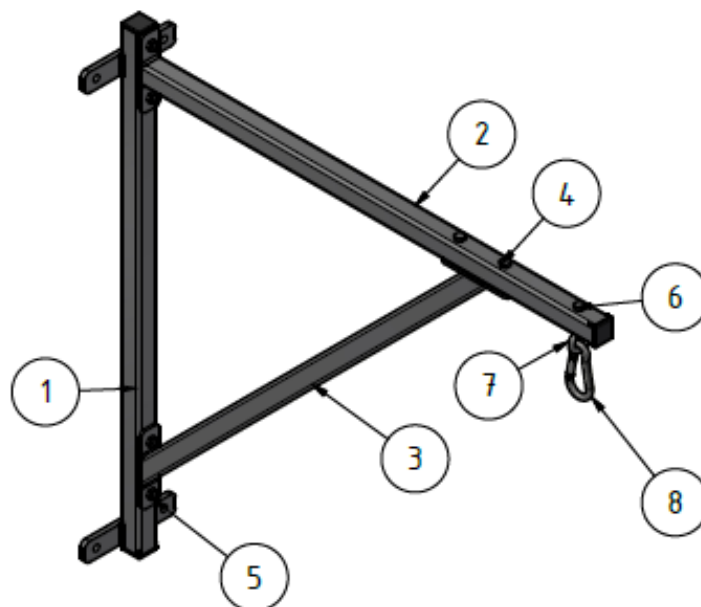
Montageschritt 2

Wählen Sie bitte für die Befestigung geeignete Dübel bzw. Schrauben aus. Die Tragfähigkeit (Zugkraft) eines Befestigungselementes muss mindestens 1,00 kN betragen. Bohren Sie entsprechend der Abbildung 4, Befestigungslöcher in Ihre tragende Unterkonstruktion und befestigen Sie die Boxsack-Wandhalterung.

Für die Verankerung ist eine maximale Schraubengröße M12 vorgesehen



Abbildung 3: Montage Box-Wandhalterung



Abbildung 4: Bohrmaße

Wartungshinweise und Pflege / Zusatzinformationen

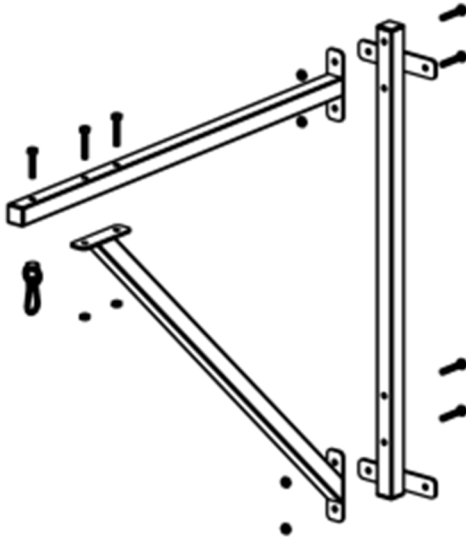
Hinweise zur regelmäßigen Kontrolle:

- Führen Sie in regelmäßigen Abständen eine Sichtprüfung durch.
- Aufgrund unserer kontinuierlichen Qualitätsprüfung der Produkte können sich technische Änderungen ergeben, die zu geringfügigen Abweichungen in der Anleitung führen.
- Kontrollieren Sie regelmäßig die Schraubverbindungen auf ihren festen Sitz.
- Prüfen Sie den Artikel auf eventuelle Beschädigungen und tauschen Sie verschlissene Teile aus.

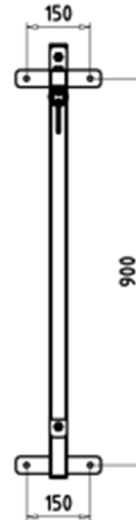
Bei Fragen stehen wir Ihnen gerne zur Verfügung.

Ihr Sport-Thieme Team