

## Bedienungs- / Montageanleitung für das System Rollenrutschbahn / Rollbrettbahn

Vielen Dank, dass Sie sich für ein **Sport-Thieme** Produkt entschieden haben. Damit Sie viel Freude, und somit eine gewährleistete Sicherheit für dieses Gerät haben, sollten Sie die Anleitung erst vollständig durchlesen, bevor Sie mit der Montage beginnen:

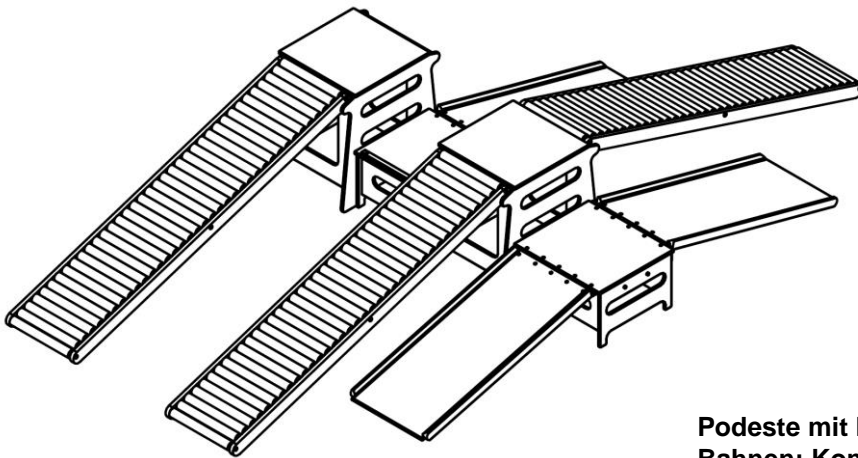

**Podeste mit Rutschbahnen; Kombination**

Das System „Rollenrutschbahn / Rollenbrettbahn“ von Sport-Thieme ist für Kindergärten, Schulen und therapeutische Einrichtungen ein besonders vielseitiges und motivierendes Sport- und Turngerät, das sich hervorragend in Bewegungslandschaften integrieren lässt.

Es bietet vielfältige Kombinationsmöglichkeiten der Einzelkomponenten. Die Rutschbahnen lassen sich ein- oder zweiseitig am Podest anbringen.

Das kleine Podest und das große mit den Rutschbahnen lassen sich beliebig oft aneinanderreihen.



**Sprossenwand mit Rollenrutsche**

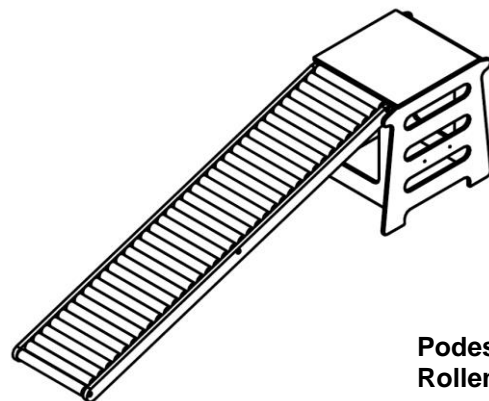

**Podest mit Rollenrutsche**

## 1. Sport-Thieme Hochpodest; 201 7411



Abb. 1: Ansicht Hochpodest;  
montiert

### 1.1 Bitte überprüfen Sie die Lieferung auf Vollständigkeit:

- ① 2 x Seitenwand mit Aufnahme Einhängesprosse für Rollenrutsche, mit Aufstiegsöffnungen
  - ② 2 x Vorder- und Rückwand mit großer Öffnung
  - ③ 2 x Einhängesprosse für Rollenrutsche
  - ④ 1 x Deckplatte 645 x 660 mm
- 28 x Hülsenmutter M6  
28 x Stockschraube (vormontiert)  
4 x Spaxschraube 5 x 30  
1 x Inbusschlüssel 5 mm

### 1.2 Allgemein

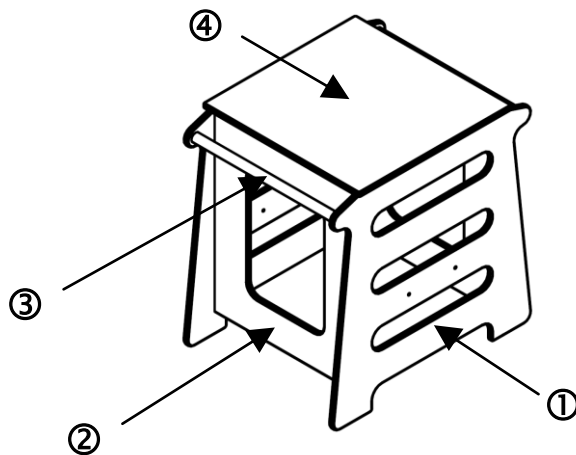
Das Hochpodest ist eine attraktive Klettermöglichkeit. Um das Podest zu erklimmen, wurden seitlich Aufstiegsöffnungen vorgesehen. Konzipiert wurde es, um Einhängemöglichkeiten für die Rollenrutschen mit der Artikelnummer: 200 5805 (2,0 m), 200 5818 (2,5 m) und 200 5821 (3,0m) zu schaffen.

Das Hochpodest ist nur mit der SPORT-THIEME-Rollenrutsche zu betreiben. Für die Kombination mit Fremdprodukten kann keine Gewährleistung übernommen werden. Das Hochpodest besitzt 2 gegenüber liegende Einhängesprossen für die Rollenrutsche.

Sie können sich entscheiden, ob Sie eine Rollenrutsche links, rechts oder beidseitig einhängen.

Das hohe Podest ist abwechselnd mit niedrigen unendlich kombinierbar. Eine Verschraubung der Podeste ist vorgesehen (siehe Niederpodest).

### 1.3 Aufbauanleitung

In der Abbildung 2 sind die Elemente des Podestes in Einbaulage in einer Explosionszeichnung dargestellt.

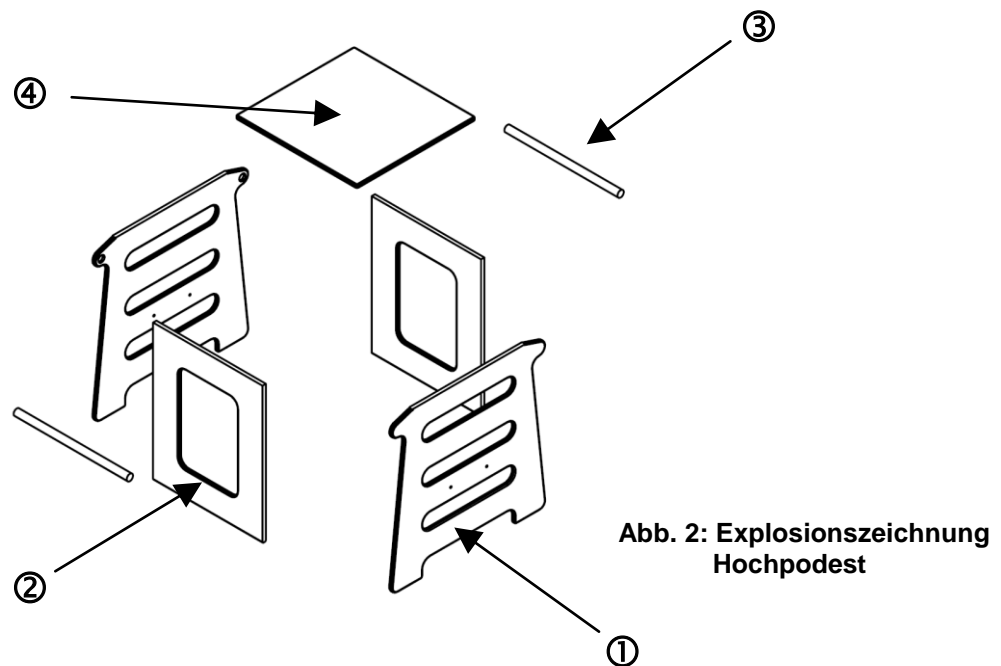

Stecken Sie die Teile ① bis ④ für die Montage nach Abb.2 zusammen und verschrauben diese mittels beiliegenden Inbusschlüssel und Hülsenmuttern. (Siehe Abb.: 2 und 3).

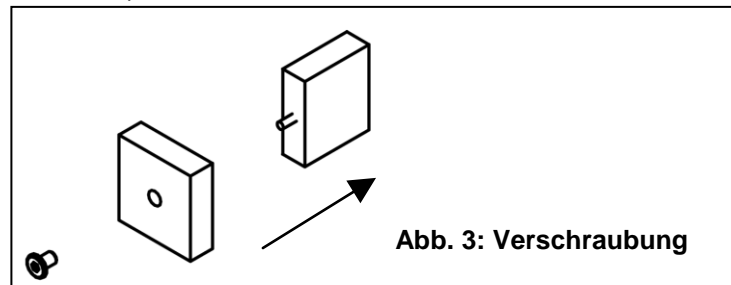

Die Einhängesprossen werden in die vorgesehenen Öffnungen montiert und mittels Spaxschraube 5 x 30 verschraubt.

**Achtung:** Um ein Platzen der Sprosse ③ zu vermeiden, bitte vorbohren!

#### 1.4 Sicherheit

- Das Hochpodest ist nur unter Aufsicht zu betreiben.
- Zum Schutz vor Verletzungen um das Podest herum Fallschutzmatten auslegen!
- Das Podest ist nicht am Fußboden verankert.
- Bei unsachgemäßer Handhabung kann eine Kippgefahr bestehen!
- Die zulässige Belastung beträgt 1,50 kN (150 kg).

#### 1.5 Wartung und Kontrolle

**Vor jeder Nutzung ist eine Sichtkontrolle durchzuführen.**

Das Hochpodest ist nur für **den bestimmungsgemäßen** Gebrauch vorgesehen.

Bei einer zweckentfremdeten Nutzung wird keine Gewähr übernommen.

## 2. Sport-Thieme Niederpodest; 201 7408



Abb. 4: Ansicht Niederpodest montiert

### 2.2 Bitte überprüfen Sie die Lieferung auf Vollständigkeit:

- ① 2 x Seitenwand mit Trittstufe
  - ② 2 x Vorder- und Rückwand mit Aufstiegsöffnungen
  - ③ 1 x Deckplatte groß, 645 x 733 mm  
Achtung: Senkung für Rollbrettbahn liegt oben!
- |                                  |  |
|----------------------------------|--|
| 20 x Hülsenmutter M6             | } Verbindungsmittel<br>Podest / Podest |
| 20 x Stockschraube (vormontiert) |  |
| 4 x Sechskantschrauben 8 x 60    |  |
| 4 x Sechskantmutter M 8          |  |
| 4 x Kunststoffdistanzstücke      |  |
| 8 x Scheibe 8                    |  |
- 1 x Inbusschlüssel 5 mm

### 2.3 Allgemein

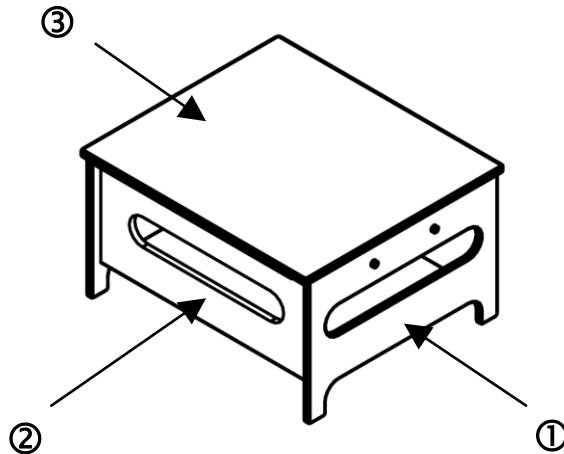
Das Niederpodest ist eine attraktive Klettermöglichkeit. Um das Podest zu erklimmen, wurden seitlich Aufstiegsöffnungen (Stufen) vorgesehen. Konzipiert wurde es, um Einhängemöglichkeiten für die Rollbrettbahn, Artikelnummer: 201 5402, zu schaffen. Das Niederpodest ist nur mit der SPORT-THIEME-Rollbrettbahn zu betreiben. Für die Kombination mit Fremdprodukten kann keine Gewährleistung übernommen werden.

### 2.4 Aufbauanleitung

In der Abbildung 5 sind die Elemente des Podestes in Einbaulage in einer Explosionszeichnung dargestellt.

Stecken Sie die Teile ① bis ③ für die Montage nach Abb.5 zusammen und verschrauben diese mittels beiliegenden Inbusschlüssel und Hülsenmuttern (Siehe Abb.: 5 und 6).

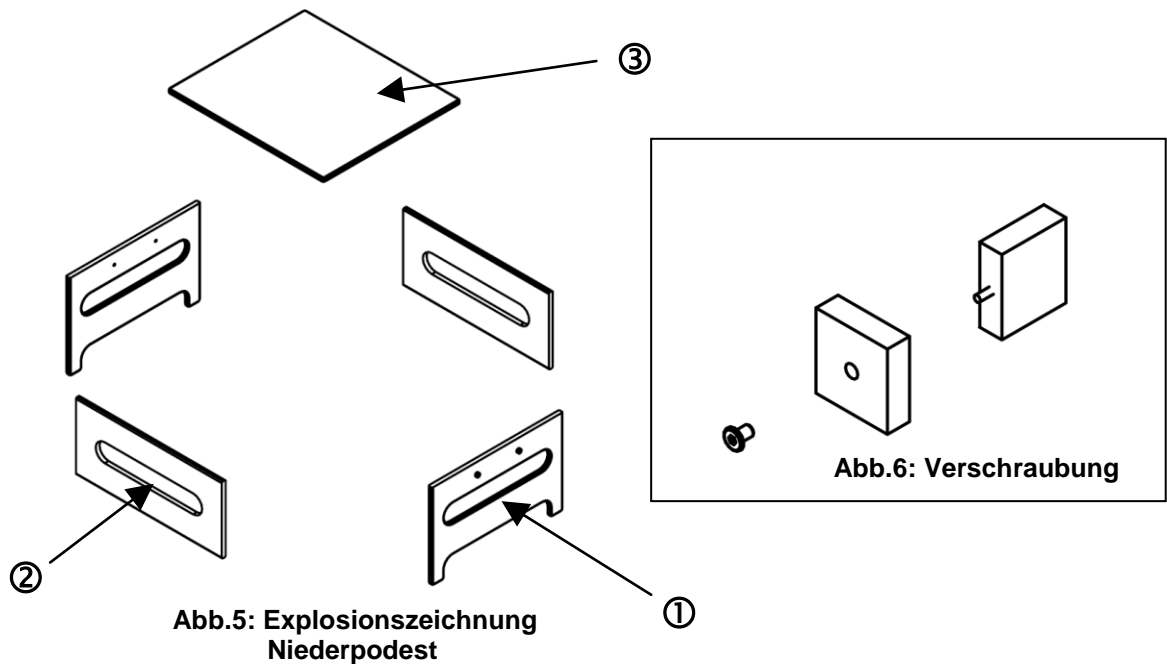

Das Niederpodest besitzt auf zwei gegenüberliegenden Seiten Bohrungen für die Scharniere oder für die Begrenzungsleiste der Rollbrettbahn. Sie können sich entscheiden, ob Sie eine Rollbrettbahn links, rechts oder beidseitig montieren. Es liegen 4 Kunststoffdistanzstücke und Schrauben für die Verschraubung der Podeste bei.

## 2.5 Sicherheit

- Das Minipodest sollte nur unter Aufsicht betrieben werden.
- Zum Schutz vor Verletzungen rings um das Podest Fallschutzmatten ausgelegen!
- Das Podest ist nicht am Fußboden verankert.
- Bei unsachgemäßer Handhabung kann eine Kippgefahr bestehen!
- Die zulässige Belastung beträgt 1,50 kN (150 kg).

## 2.6 Wartung und Kontrolle

**Vor jeder Nutzung ist eine Sichtkontrolle durchzuführen.**

Das Niederpodest ist nur für **den bestimmungsgemäßen** Gebrauch vorgesehen.

Bei einer zweckentfremdeten Nutzung wird keine Gewähr übernommen.

**3. Bedienungs- / Montageanleitung für die Rollenrutschbahn**  
**Länge 2,0 m: 200 5805; Länge 2,5 m: 200 5818; Länge 3,0 m: 200 5821**



Abb. 7: Rollenrutschbahn

**3.1 Bitte überprüfen Sie die Lieferung auf Vollständigkeit:**

Die Rollenrutsche ist komplett montiert. Sie besteht aus 2 Holzwangen und dazwischen liegenden gepolsterten Rollen mit leicht zu reinigenden glatten Oberflächen.

Die Rollenanzahl variiert mit der Länge der Rollenrutschbahn.

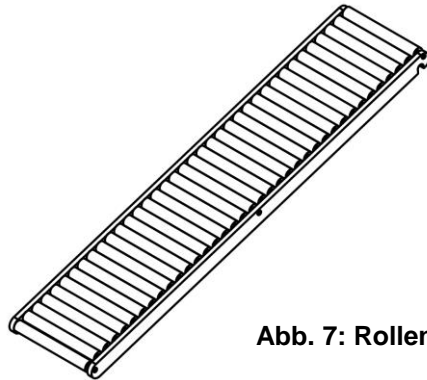
**3.2 Allgemein**

Die Rollenrutsche ist ein sehr beliebtes Spielzeug. Sie fördert den Bewegungsdrang. Die Rollenrutschbahn gibt es in 3 Längen.

Die Rollenrutsche ist zum Einhängen in das Original-SPORT-THIEME-Hochpodest (Artikelnr.: 201 7411) oder in eine Sprossenwand konzipiert. Sie sollte nicht in eckige Holme gehängt werden, da sonst die Wange beschädigt wird.

Durch die abgerundeten Einhängeöffnungen in den Wangen der Rollenrutsche ist eine stufenlose Neigungsverstellung möglich.

Zur Schonung des Fußbodens sind die unteren Wangenenden rund gestaltet.

Für die Kombination mit Fremdprodukten kann keine Gewährleistung übernommen werden.

**3.3 Aufbauanleitung**

Hängen Sie die Rollenrutsche in eine entsprechende Sprosse ein. Achten Sie dabei auf eine sichere Lage der Rutsche.

**3.4 Sicherheit**

- Die Rollenrutsche ist nur unter Aufsicht zu benutzen.
- Zum Schutz vor Verletzungen um die Rutsche herum Fußboden mit Fallschutzmatten auslegen.
- Die zulässige Belastung beträgt 1,50 kN (150 kg).
- Bitte nicht in die Rollen greifen!
- Die Rollenrutschbahn darf nur im Sitzen oder Liegen benutzt werden.
- **Nicht im Stehen nutzen!**
- Nutzung: barfuss, mit Gymnastikschuhen oder flexiblen Turnschuhen



- Um eine Beschädigung der hygienischen Oberfläche der Schaumstoffrollen zu vermeiden, ist darauf zu achten, dass keine scharfkantigen oder spitzen Gegenstände mit ihnen in Berührung kommen.

### 3.5 Wartung und Kontrolle

**Vor jeder Nutzung ist eine Sichtkontrolle durchzuführen.**

Bei Bedarf sind die 6 Verschraubungen der Wangen nachzuschrauben.  
Die Rollenrutsche ist nur für den **bestimmungsgemäßen** Gebrauch vorgesehen.

Für eine zweckentfremdete Nutzung wird keine Gewähr übernommen.

## 4. Bedienungs- / Montageanleitung für die Rollbrettbahn; 2015402



Abb. 8: Rollbrettbahn  
mit Niederpodest

### 4.1 Bitte überprüfen Sie die Lieferung auf Vollständigkeit:

- |   |     |   |
|---|-----|---|
| ① | 1 x | Rollbrettbahn 0,6 x 1,5 m                       |
| ② | 1 x | Begrenzungsleiste                               |
| ③ | 1 x | Scharnier lose                                  |
| ④ | 1 x | Sicherungsstift mit Gummispannkabel             |
| ⑤ | 2 x | Schlossschraube M 6 x 45 mit Scheibe und Mutter |
| ⑥ | 5 x | Senkschraube mit Sicherungsmutter               |

### 4.2 Allgemein

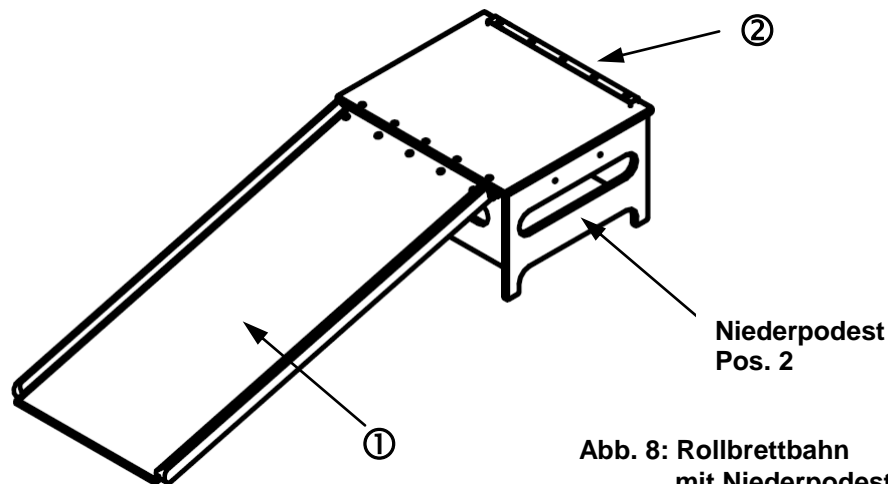
Die Rollbrettbahn ① kann nur unter Verwendung des SPORT-THIEME-Niederpodest (Artikelnr.: 201 7408) genutzt werden (Siehe Abb.8).

Alternativ ist unter Verwendung der Einhängehaken (Artikelnr.: 128 5664) das Einhängen in eine Sprosse möglich.

Die Rollbrettbahn ① ist komplett vormontiert. Sie besteht aus zwei seitlichen Führungsschienen und einer Lauffläche. Vormontiert ist auch die obere Scharnierhälfte.

Sie können die Rollbrettbahn am Niederpodest sowohl links, als auch rechts montieren. Die notwendigen Bohrungen sind vorhanden.

Für die Kombination mit Fremdprodukten wird keine Gewährleistung übernommen.

#### 4.3 **Aufbauanleitung**

Schrauben Sie das lose Scharnierteil ③ unter der Deckplatte des Niederpodestes ⑦ entsprechen der Abb.:9 fest. Nutzen Sie dazu die Senkschrauben mit den Sicherungsmuttern.

Auf der Gegenseite des Podestes ⑦ schrauben Sie bitte die Begrenzungsleiste ② mittels Schlossschraube, Scheibe und Mutter ⑤ auf (Siehe Abb.9).

Die Begrenzungsleiste ② soll verhindern, dass man mit dem Rollbrett vom Podest ⑦ abrutscht.

Ist alles fertig montiert, wird die Rollbrettbahn ① eingehängt.

Dazu wird der Sicherungsstift ④ durch Röhren der Scharniere gesteckt und mit dem Gummispannkabel ④ gesichert



Abb. 9: Montage Rollbrettbahn am Podest

Abb. 10: Montage Sicherungsstift

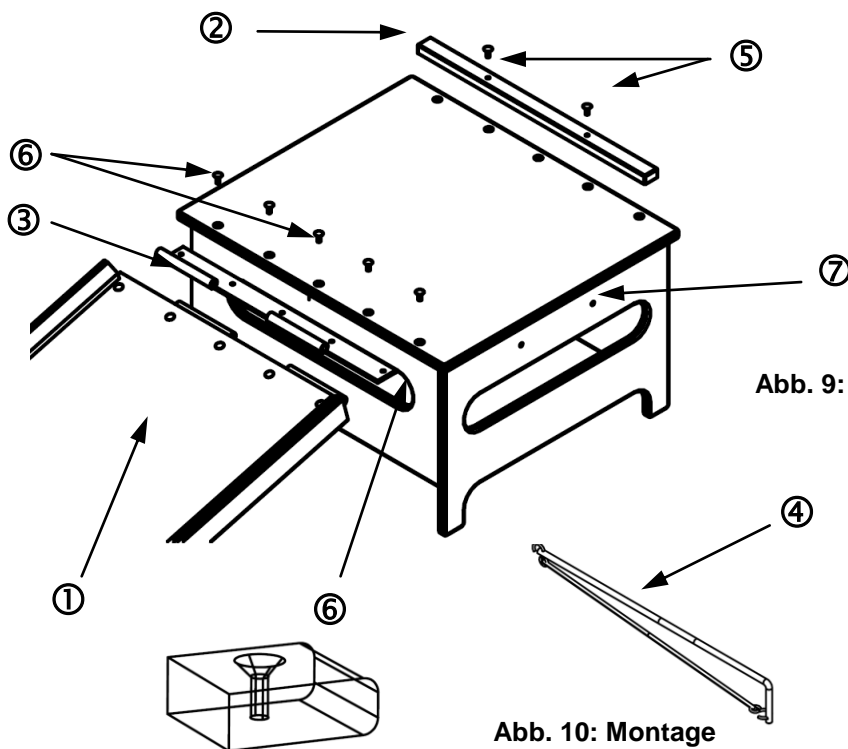

#### **4.4 Sicherheit**

Die Rollbrettbahn sollte nur unter Aufsicht benutzt werden.

Zum Schutz vor Verletzungen sollte rings um die Rollbrettbahn ① der Fußboden mit Fallschutzmatten ausgelegt werden.

Die zulässige Belastung beträgt 1,50 kN (150 kg).

#### **4.5 Wartung und Kontrolle**

**Vor jeder Nutzung ist eine Sichtkontrolle durchzuführen.**

Achten Sie bitte darauf, dass bei jeder Montage der Rollbrettbahn ① der Sicherungsstift ④ mittels beiliegendem Gummispannkabel mit Haken gesichert wird.

Die Rollbrettbahn ist nur für den **bestimmungsgemäßen** Gebrauch bestimmt. Für eine zweckentfremdete Nutzung wird keine Gewähr übernommen.

Bei Fragen stehen wir Ihnen gerne zu Verfügung.

Ihr Sport-Thieme-Team