

Transportwagen für "Tatami"-Matten

Vielen Dank, dass Sie sich für ein Sport-Thieme Produkt entschieden haben!

Damit Sie viel Freude an diesem Produkt haben und die Sicherheit gewährleistet ist, sollten Sie diese Anleitung vor dem Gebrauch zunächst vollständig durchlesen.

Bewahren Sie die Anleitung gut auf. Für Fragen und Wünsche stehen wir Ihnen gerne zur Verfügung.

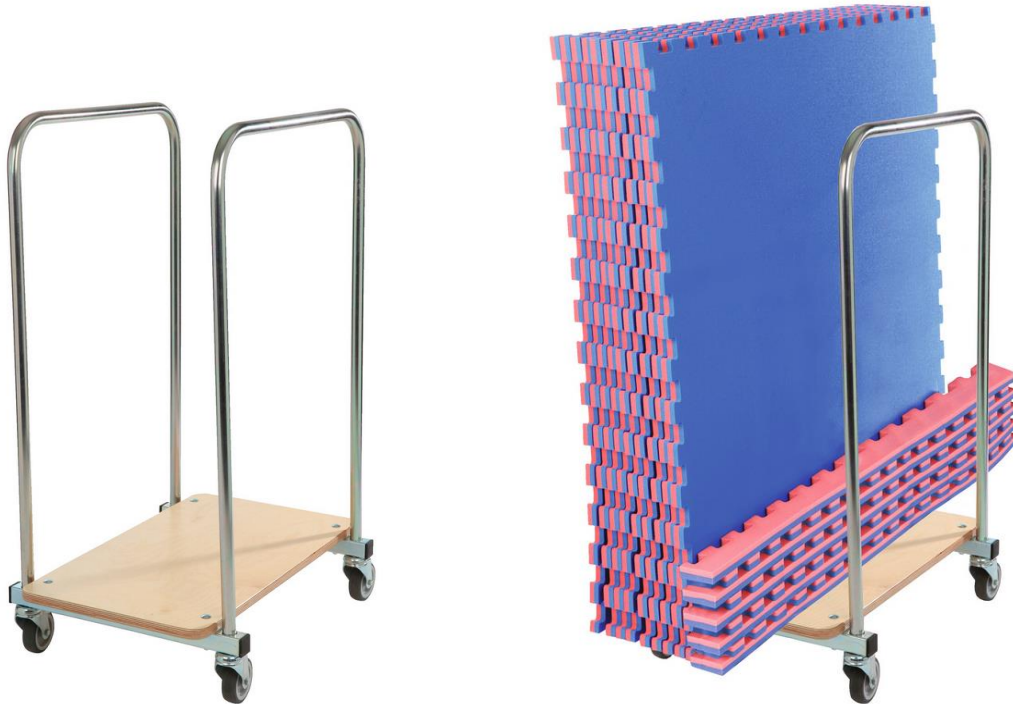

Der Transportwagen sorgt für eine praktische Lagerung und einen einfachen Transport von „Tatami“-Matten.

Montage

Benötigte Werkzeuge: Hammer, Schraubenschlüssel SW 10, Innensechskantschlüssel 6 mm

Benötigte Personenzahl: 1

Benötigte Zeit: ca. 15 min

Schwierigkeitsgrad: mittel

Maximale Belastung: 60 kg

Verwendungszweck: Dieses Produkt ist nur für den bestimmungsgemäßen Gebrauch zu verwenden.

Stückliste:

<u>Nr.</u>	<u>Anzahl</u>	<u>Bezeichnung</u>
1	1	Platte
2	2	Querstrebe
3	2	Bügel mit Gewindebuchsen
4	4	Lenkrolle
5	4	Zylinderschraube mit Innensechskant DIN 912 – M8 x 50
6	4	Schlossschraube DIN 603 – M6 x 55
7	4	Federring DIN 127 – A6
8	4	Sicherungsmutter DIN 985 – M6

SPORT-THIEME®

Schulsport · Vereinssport · Fitness · Therapie

Wir sind Ihr Team!

Sport-Thieme GmbH · 38367 Grasleben · www.sport-thieme.de
Tel. 053 57-18181 · Fax 053 57-18190 · info@sport-thieme.de

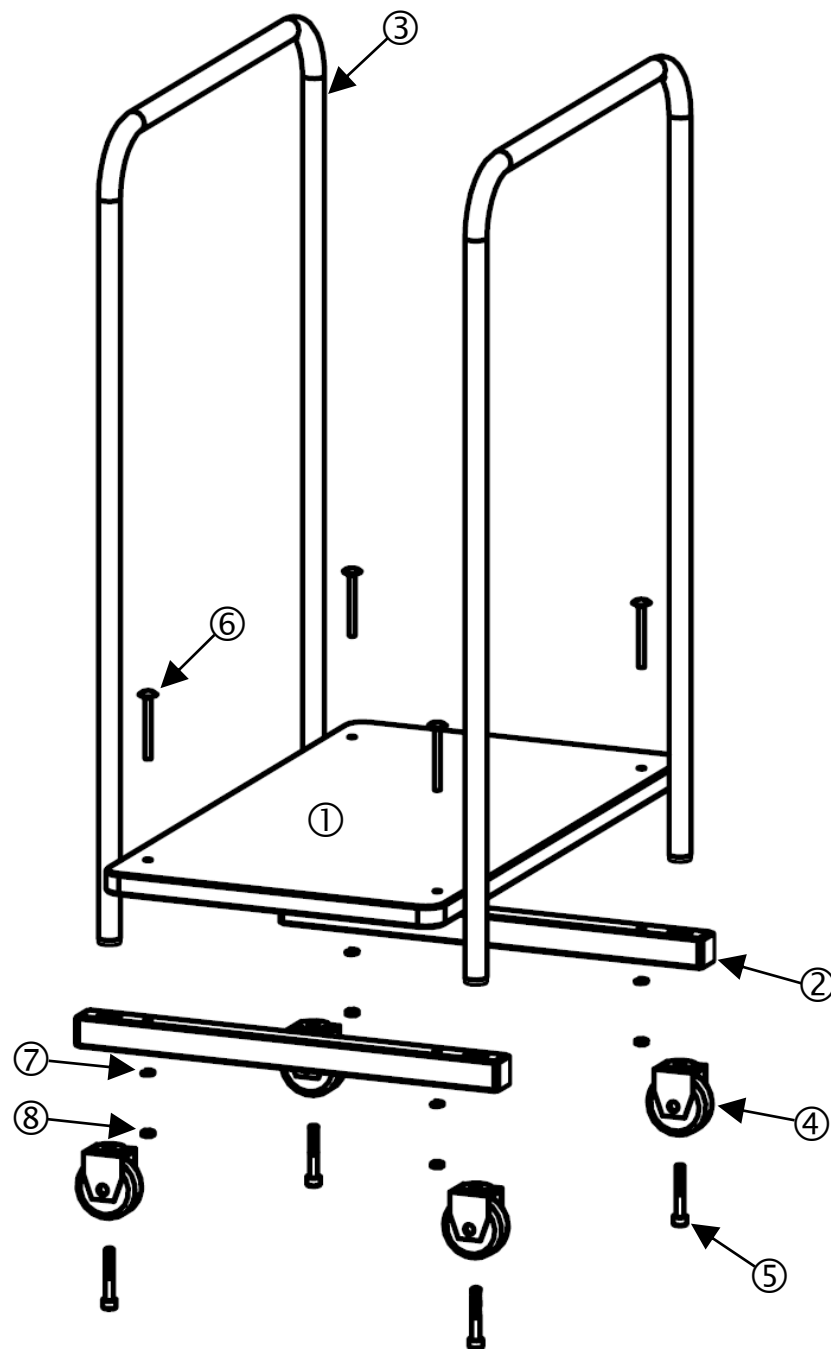

Montageschritt 1

Stecken Sie als erstes die Bügel mit Gewindebuchsen in die dafür vorgesehenen Löcher der Querstreben. Verschrauben Sie diese anschließend zusammen mit den Lenkrollen von unten mit Hilfe der Zylinderschrauben.

Montageschritt 2

Zur Montage der Platte müssen in diese zunächst die Schlossschrauben mit Hilfe eines Hammers soweit in die Bohrungen eingeschlagen werden, dass der Vierkantansatz fest in der Platte sitzt, um ein Verdrehen zu verhindern. Anschließend verschrauben Sie die Platte mit den Querstreben mit Hilfe der Schlossschrauben, Federringe und Sicherungsmuttern.

Warnzeichen / Hinweise



Achtung!

- **Das Gerät nicht überlasten oder beklettern!**
- Aufgrund unserer kontinuierlichen Qualitätsprüfung der Produkte können sich technische Änderungen ergeben, die zu geringfügigen Abweichungen in der Anleitung führen.
- Modifikationen sowie Missbrauch jeglicher Art führen zur Beeinträchtigung der Sicherheit und zum Verlust der Gewährleistung!

Wartungshinweise und Pflege / Zusatzinformationen

Hinweis zur regelmäßigen Kontrolle:

- Führen Sie in regelmäßigen Abständen eine Sichtprüfung durch.
- Kontrollieren Sie regelmäßig die Schraubverbindungen auf ihren festen Sitz.
- Prüfen Sie das Gerät auf eventuelle Beschädigungen und tauschen Sie verschlissene Teile aus.
- Überprüfen Sie den Zustand von Holzelementen, denn durch Nutzung können Absplitterungen oder andere Gebrauchsspuren entstehen.
- Überprüfen Sie den Zustand der Matten, denn durch die Nutzung können Gebrauchsspuren entstehen.

Anwendung

Artikel, die zur Kombination geeignet sind:

- Fitnessmatte „Tatami“ (Artikelnummer: 207 7358)
- Judomatte "Tatami" (Artikelnummer: 266 3207)

Bei Fragen stehen wir Ihnen gerne zur Verfügung!

Ihr Sport-Thieme Team