

# Sport-Thieme Vollverschweißtes Bolzplatztor

**Vielen Dank, dass Sie sich für ein Sport-Thieme Produkt entschieden haben!**

Damit Sie viel Freude an diesem Gerät haben und die Sicherheit gewährleistet ist, sollten Sie diese Anleitung zunächst vollständig durchlesen, bevor Sie mit der Montage beginnen.  
Für Fragen und Wünsche stehen wir Ihnen gerne zur Verfügung.

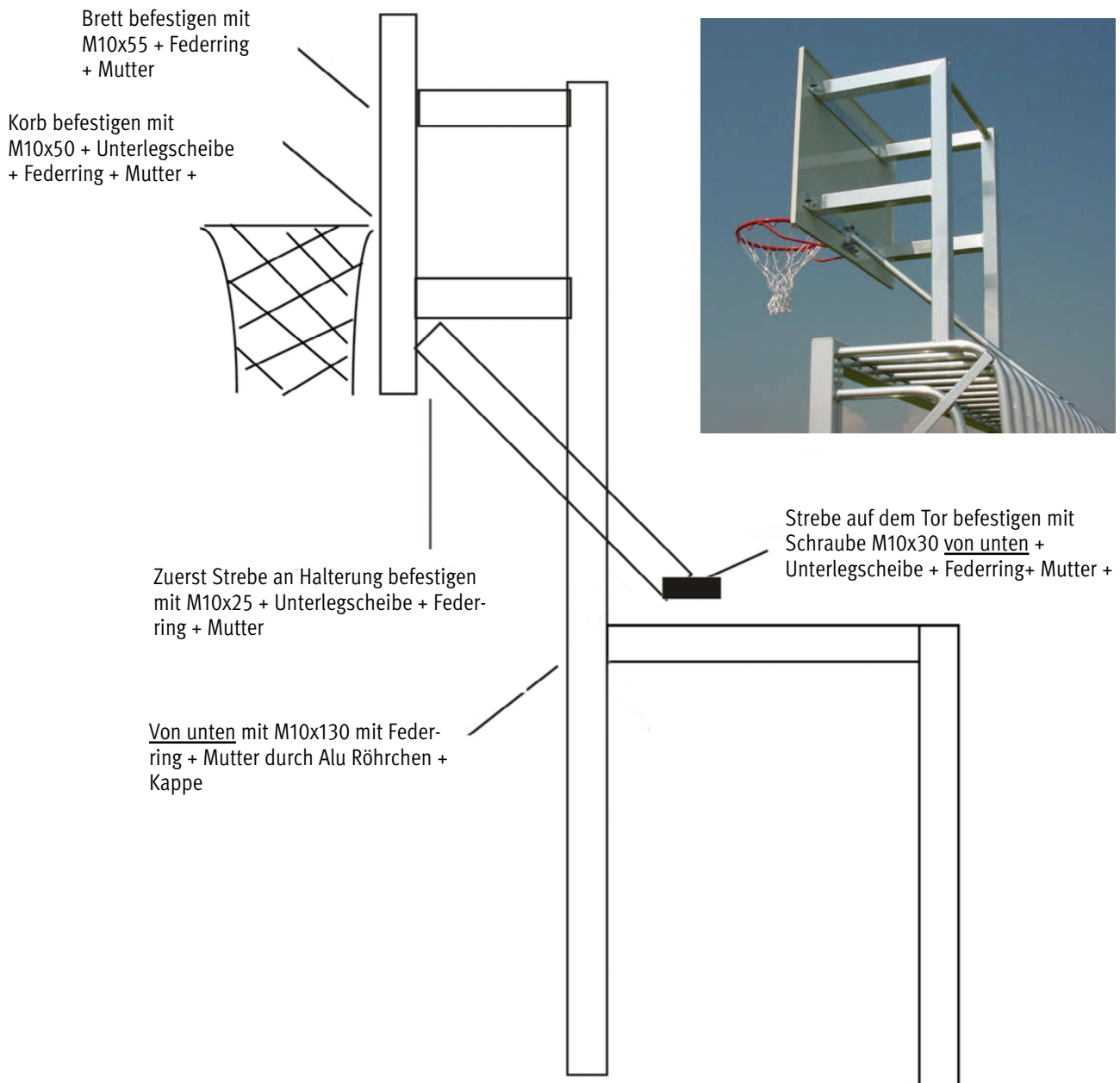

## Schraubzubehör für 1 Tor:

4 Stück	Flachrundkopfschrauben	M10x55	DIN 603	für Brett
4 Stück	Maschinenschrauben	M10x50	DIN 933	für Korb
4 Stück	Flachrundkopfschrauben	M10x130	DIN 603	für Basketballbrett an Tor bei Art. 50363
2 Stück	Maschinenschrauben	M10x30	DIN 933	
2 Stück	Schlitzschrauben	M10x25	DIN 963	
16 Stück	Muttern	M10	DIN 934	
16 Stück	Federringe	A10	DIN 127	
8 Stück	Unterlegscheiben	ø 10	DIN 125	
10 Stück	Kappen	SW17		
+ Zubehör für Fundament (extra Beutel) siehe unten				



## Fundamentplan Bolzplatztor

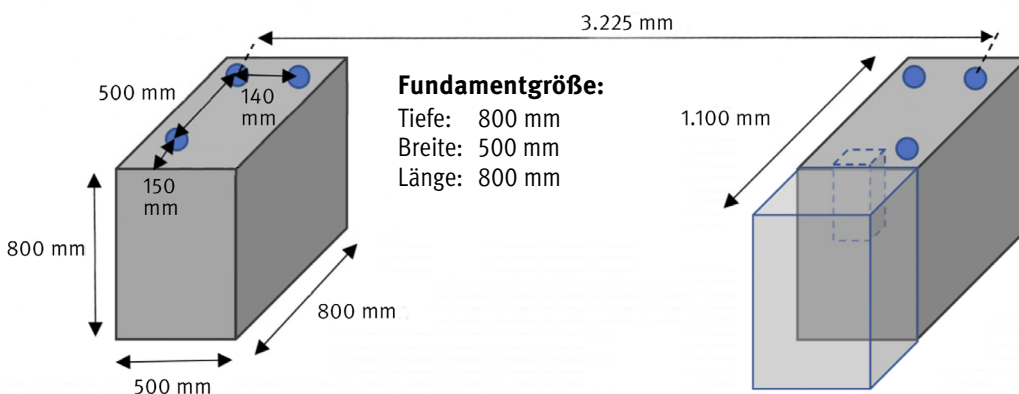

### ACHTUNG!

Bei Ausführung in Bodenhülsen muss das Fundament entsprechend auf 1.100 mm verlängert werden!

- Die Tore müssen auf Fundamente gesetzt werden.
- Die Befestigung erfolgt mittels der 6 mitgelieferten Gewindestangen aus V2 A.
- Nutzen Sie zur Abdeckung der Muttern bitte die mitgelieferten Plastikkappen.

## Zubehör:

6 Stück	Gewindestangen	M12	L. 300 mm
6 Stück	Selbstsichernde Muttern	M12	DIN 985
6 Stück	Unterlegscheiben	ø 13	DIN 125
6 Stück	Plastikkappen	SW19	

## Wartung und Sicherheitshinweise

- In Anlehnung an DIN EN 15312 muss das Tor jederzeit gegen Umkippen gesichert werden.
- Dieses Tor ist ausschließlich für seine Sportart konstruiert und für keine andere Verwendung.
- Prüfen Sie vor Benutzung dieses Produktes, ob alle Verbindungen fest angezogen sind und prüfen Sie dies später wiederholt.
- Es dürfen keine Anbauten/Zusätze, die die Sicherheit des Sportgerätes grundsätzlich beeinträchtigen könnten, an Teilen der Pfosten angebracht werden!