

Montageanleitung

Sport-Thieme

Wandbefestigungsgurt „Single“

Vielen Dank, dass Sie sich für dieses Produkt entschieden haben!

Damit Sie viel Freude an diesem Produkt haben und die Sicherheit gewährleistet ist, sollten Sie diese Anleitung vor dem Gebrauch zunächst vollständig durchlesen. Bewahren Sie die Anleitung gut auf. Für Fragen und Wünsche stehen wir Ihnen gerne zur Verfügung.



1. Lieferumfang

- 1x Verstellbares Gurtband
- 1x Gurtband kurz zu Wandbefestigung
- 2x Befestigungsmaterial

2. Produktbeschreibung

Dieses Produkt ist nur für den bestimmungsgemäßen Gebrauch zu verwenden. Missbrauch jeglicher Art führt zur Beeinträchtigung der Sicherheit und zum Verlust der Gewährleistung!

Mit dem Wandbefestigungsgurt von Sport-Thieme fixieren Sie sowohl Weichboden als auch Aufsprungkissen ganz schnell und einfach an der Wand

Maße: 200-400 cm oder 300-600 cm x 5 cm

Gewicht: 0,5 kg

Achtung!

- Langes Seil. Strangulationsgefahr!
- Den Artikel nicht überlasten oder beklettern!
- Scharfe Kanten können die Oberfläche beschädigen!
- Nur für den Innenbereich geeignet!
- Lagern Sie das Produkt am besten in einem abgeschlossenen Raum mit einer Temperatur von mindestens 15° C und einer Luftfeuchtigkeit von maximal 65 %!

Modifikation von Produkten:

Modifikation jeglicher Art führt zur Beeinträchtigung der Sicherheit und zum Verlust der Gewährleistung!

3. Wartungshinweise und Pflege

Führen Sie in regelmäßigen Abständen eine Sichtprüfung durch. Aufgrund unserer kontinuierlichen Qualitätsprüfung der Produkte können sich technische Änderungen ergeben, die zu geringfügigen Abweichungen in der Anleitung führen kann. Kontrollieren Sie regelmäßig die Schraubverbindungen auf ihren festen Sitz. Prüfen Sie das Gerät auf eventuelle Beschädigungen, und tauschen Sie verschlissene Teile aus. Überprüfen Sie den Zustand von Polsterelementen, denn durch Nutzung können Gebrauchsspuren entstehen.

Mögliche zulässige Erweiterungen und Artikel, die zur Kombination geeignet sind:

- Mattenschutzdecken für Wandbefestigungsgurt (Art.-Nr.: 120 5507)

4. Montageanleitung

Benötigte Werkzeuge: Bohrmaschine

Benötigte Personenzahl: 1

Benötigte Zeit: 20 min

Wandmontage: Bevor Sie den Artikel montieren, sollten Sie die Wand prüfen, an der er befestigt werden soll. Es sollte eine massive tragende Wand sein (Vollziegel, Kalksandstein, Stahlbeton oder Holzbalken), welche die geforderten Zugkräfte der Befestigungselemente sicher aufnehmen kann. Achten Sie darauf, keine statisch tragenden Gebäudeteile anzubohren. Wenn Sie sich nicht sicher sind, dass die Wand die Kräfte aufnimmt, konsultieren Sie bitte einen Statiker.

Befestigungsmaterial:

Verwenden Sie je nach Beschaffenheit Ihrer Wand/Decke entsprechendes Befestigungsmaterial.

Dieses sollte eine Zuglast von mindestens 0,5 kN aufnehmen können. Das mitgelieferte Befestigungsmaterial ist für Beton der Güte C 25/30 geeignet.

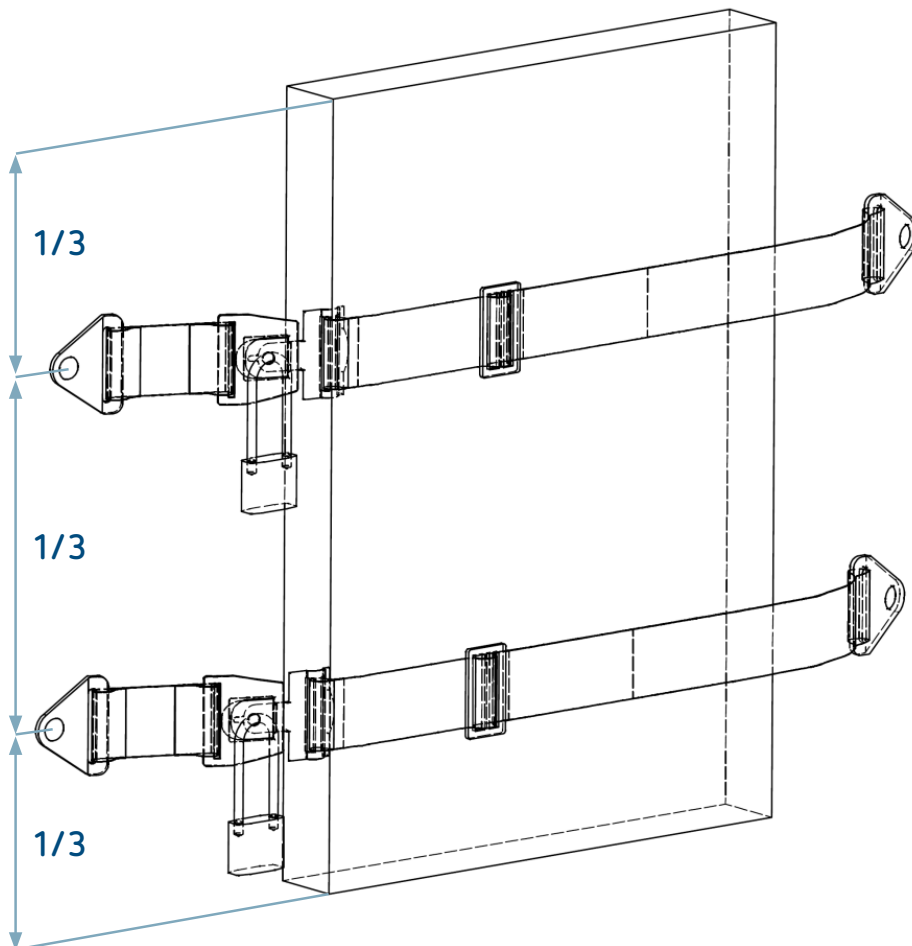

1. Nutzen Sie immer zwei Gurte, um eine Matte sicher an einer Wand zu befestigen. Bringen Sie dafür je nach Höhe ihrer Matte, bei $\frac{1}{3}$ der Höhe und $\frac{2}{3}$ der Höhe der Matte die Gurte an der Wand an. Bohren Sie hierfür auf den entsprechenden Höhen Löcher und verschrauben sie den Gurt mit dem Befestigungsmaterial.
2. Mithilfe der Verstellmechanik können sie die Länge des Wandbefestigungsgurtes anpassen.
3. Durch ein Vorhängeschloss (nicht im Lieferumfang enthalten) lässt sie die Matte vor unbefugtem Benutzen sichern.
4. Sollten Sie Mattenschutzecken (120 5507) verwenden, positionieren Sie diese bitte zwischen Gurt und Mattenkante.

Sport-Thieme 'Single' Wall Mounting Strap

Thank you for choosing this product!

Please read the following notes carefully before use so you can enjoy this product safely and keep these instructions for future reference. If you have any questions, our team is here for you.



1. Parts List

- 1x Adjustable strap
- 1x Short strap for wall mounting
- 2x Mounting hardware

2. Product Description

This product is designed solely for its intended purpose. Any misuse may compromise safety and void the warranty! With the Sport-Thieme Wall Mounting Strap, you can quickly and easily secure both gym mats and landing pads to the wall.

Dimensions: 200–400 cm or 300–600 cm × 5 cm

Weight: 0.5 kg

Caution!

- Long cord. Risk of strangulation!
- Do not overload or climb on the product!
- Sharp edges may damage the surface!
- For indoor use only!
- Store the product in a locked room at a minimum temperature of 15 °C and a maximum humidity of 65%!

Modification of Products:

Any modification will compromise safety and void the warranty!

3. Maintenance and Care / Additional Information

Instructions for regular inspection: Perform a visual inspection at regular intervals. Due to our continual product quality checks, technical modifications are possible, which may lead to minor deviations in the manual. Regularly check that screw connections are secure. Check the product for any damage and replace worn parts. Inspect the cords for signs of wear due to use (e.g., fuzz, fraying, cuts).

Permissible extensions and compatible accessories:

Corner protectors for wall mounting straps (product code 120 5507)

4. Installation

Required tools: Drill

Required number of people: 1

Required time: 20 min

Wall Installation:

Before installing the product, check the wall where it will be mounted. It must be a solid load-bearing wall (solid brick, sand-lime brick, reinforced concrete, or wooden beam) capable of withstanding the required tensile forces of the fastening elements. Do not drill into structural building components. If you are unsure that the wall is suitable, we recommend consulting a structural engineer.

Mounting material:

Use appropriate mounting hardware for your type of wall/ceiling. The fasteners must withstand at least 0.5 kN of tensile force. The supplied mounting hardware is suitable for concrete grade C 25/30.

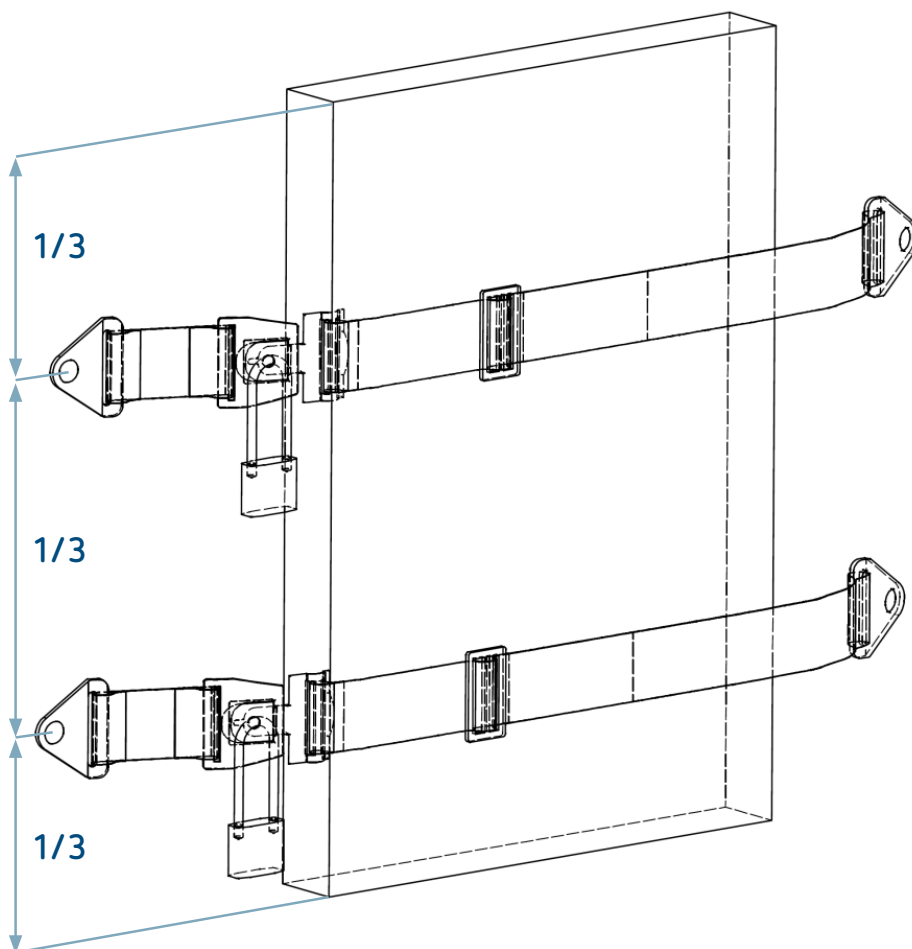

1. Always use two straps to safely secure a mat to the wall. Depending on the mat's height, attach the straps to the wall at $1/3$ and $2/3$ of the mat's height. Drill holes at the corresponding heights and fix the strap to the wall using the mounting hardware.
2. You can adjust the length of the wall mounting strap using the adjustment buckle.
3. To prevent unauthorized use, you can secure the mat with a padlock (not included).
4. If you use corner protectors for mats (120 5507), position them between the strap and the edge of the mat.